

Producciones Candilejas, Inc.
presenta

o

SEMINARIO MULTIDISCIPLINARIO
JOSE EMILIO GONZALEZ
FACULTAD DE HUMANIDADES
UNIVERSIDAD DE PUERTO RICO
RECINTO DE RIO PIEDRAS

“MATRIMONIO ENTRE CUATRO”

(“Dinner with Friends”)

por Donald Margulies

Adaptación y traducción al español por Joseph Amato

Karen:

Gaby:

Barbara:

Tommy:

Este libreto, al igual que la traducción y adaptación al español es propiedad de
de Producciones Candilejas, Inc.

Apartado 8166 Estación Fernández Juncos, San Juan, P.R. 00910

(787) 727-0723

409-9514

Nashah Enchautequi
CASA 791-5147
Cel. 607-5147

221801 90-11-06 1081322
26-abril-06
JMB
mdsvrs

Acto I

Escena I

La escena se lleva a cabo en casa de Gabriel y Karen. Ambos son críticos profesionales de comida internacional y acaban de llegar de un viaje por Italia. Están en su cocina la cual también usan de comedor informal. Se puede apreciar un counter con gabinetes y una mesita de comedor. Nevera, estufa están fuera de escena. El tiempo es el presente. Gaby y Karen están acompañados por Bárbara, una íntima amiga, y habiendo acabado de cenar se disponen a servir el postre. Karen está retirando los platos de la mesita, mientras que Gaby está sirviendo café para los tres. Hay una botella de vino abierta y cuatro copas, tres medio llenas. Cuatro niños, dos de cada pareja, están fuera de escena, en la sala, viendo videos. Karen y Gabriel relatan a Bárbara sus experiencias en el viaje. Bárbara, sentada en la mesita, los escucha, pero su mente está perdida en otra cosa, pero aun así aparenta estar atenta.

Karen: Te digo que este viaje de vacaciones fue algo único. Jamás en nuestra vida como críticos de restaurantes habíamos experimentado cosa igual. La comida europea es para morir. Y los dueños de restaurantes... tan... tan, bueno, peculiares.
¿Te acuerdas de la que conocimos en Florencia Gaby?

Gaby: (Ocupado con las tazas y la cafetera.) Mmjuh.

Karen: ¡Si hubieras visto la plaza del mercado a donde nos llevó!

Gaby: La mujer sabía de cuanto recoveco existe. Era una experta en plazas de mercado!

Barb: Aja...

Karen: Pero no pienses que era una plaza como la de aquí... nada de eso, ni una sola botánica...

Gaby: Era una plaza con "cache". Algo así como la boutique de las plazas de mercado.

Karen: Tenían pescado, codornices, guineas... avestruz... carne de cocodrilo...

Gaby: (Mirando a Karen como que está exagerando un poco.)

Gaby: mercancía de primera... créenos.

Karen: Carne de cerdo, de vaca, de cabro... (Mira a Gaby.)

Gaby: Tome unas fotos maravillosas.

Karen: ¡Ah! ¡Y las especias! Unos aromas que arrebatan a cualquiera.

Barb: Aja...

Karen: La señora era una experta en cebollas.

Gaby: Si, (*imitándola*) se las pegaba a la nariz, las olía como quien huele un perfume exquisito e inhalaba (*haciéndolo*) como si fuera el aroma de los dioses.

Barb: Una cebollera... (Se sonríe de su chiste.)

Karen: Bárbara, esa mujer lleva 75 años cocinando! ¿Tu te imaginas?

Barb: ¡Que castigo!

Gaby: No Barbie, que honor, que privilegio!

Barb: No digas.

Gaby: Sí. Su relación con las cebollas es tan... tan... sensual. Tan "sexy".

Karen: Tampoco así Gaby, la mujer tiene ochenta años! No creo que sea sexy tener un pie aquí y otro en el cementerio...

Gaby: Eso es porque no la viste como agarraba los pepinillos...

Karen: Bueno, al café, que se enfría.

Barb: (*Mirando su reloj.*) No sé, si deba, después no voy a poder dormir. Y hoy me gustaría dormir.

Karen: Pues entonces te daré un biberón de leche tibia. (*Se lleva la taza.*)

Barb: Por lo menos déjame fregar. (*Se levanta.*)

Gaby: Ni lo sueñes. Estas de visita.

Barb: Ni que fuera la primera vez que friego en esta casa.

Karen: Pero hoy es especial, queremos contártelo todo. Así que siéntate.
(*Bárbara se sienta refunfuñando.*)

Gaby: Ya sabes como es Karen, no te dejara ir hasta que escuches cada detalle. Incluyendo su obsesión de guiar un automóvil por aquellas carreteras.

Karen: No sé de que te quejas. Por lo menos yo guié. Si hubiera sido por ti nos

quedamos varados en Florencia para toda la vida.

Gaby: (*A Bárbara.*) Tiene razón, yo no podía guiar, estaba absorbiendo todo aquel "shock" cultural. Además tu sabes que cuando Karen guía, la gente se sale del medio. Es como un tanque de guerra pasando entre rebaños de ovejas. Gracias a Dios, no nos matamos, hubiese sido feísimo tener que regresar a casa en un ataúd del departamento de estado.

Barb: Por Dios Gaby, no exageres.

Gaby: Imagínate, tu y Tommy, hubiesen tenido que terminar de criar a nuestros niños. Ya puedo verlos... comiendo Tv. dinners y ravioli de lata.

Karen: O sea que tu piensas que yo guío mal

Gaby: Yo no dije eso... solo que eres un poco agresiva. Y créeme... me encanta.
(*La besa amoroso.*)

Barb: Bueno, y por fin, ¿llegaron a Italia?

Karen: Bárbara, hace media hora que te estamos hablando de Italia, ¿o no te habías dado cuenta?

Gaby: ¿Te estamos aburriendo?

Barb: No, por supuesto que no.

Karen: Si quieres nos callamos.

Barb: No Karen, sigue, de veras.

Gaby: Pues cuéntale del almuerzo que nos preparó.

Karen: Un festín. Y... unos pomodor... tan firmes...

Gaby: Tan apetecibles...

Karen: Tan excitantes...

Gaby: Tan succulentos... y como los apretaba en sus manos...

Barb: Estamos hablando de tomates, ¿verdad? (*Karen y Gaby se miran y se echan a reír.*)

Gaby: Una mujer tan pequeña, y cocina como los dioses.

Karen: No era tan pequeñita.

Gaby: Si, lo era.

Karen: No, no lo era, pero bueno, hablemos de las cebollas, los ajos machacados, mucho ajo machacado...

Gaby: Realmente no era tanto.

Karen: Me vas a dejar contar la historia, o no.

Gaby: Pues cuéntale del chianti.

Voz: PAAAAAAPIIIIIII (Uno de los hijos de Gaby y Karen grita desde la sala.)

Gaby: QUEEEEE.

Voz: PON UN TAPE EN EL VCR, QUEREMOS VER XMEN!!! ANDA, PONLO ANDA PONLO, POR FAVOOOOOR!!!!!!

Gaby: DILE A DANNY QUE LO PONGA, ÉL SABE HACERLO.

Voz: NO PAPI, EL NO QUIERE, VEN Y HAZLO TU, ANDA, YO NO SE HACERLO.

Gaby: TODO LO QUE TIENES QUE HACER ES METERLO EN EL VCR Y APRETAR PLAY.

Voz: ANDA PAPI, HAZLO TU, YO QUIERO QUE LO HAGAS TU.

Karen: Dios mío, Gabriel, deja la gritería y ve ayúdalo.

Gaby: Yo quiero que aprenda.

Voz: ESTA PORQUERIA NO FUNCIONA, PAPI.

Gaby: PONLO EN CANAL 3.

Voz: ¿QUEEEEE?

Gaby: EN EL CANAL TREEEEEEES.

Karen: Por favor Gabriel, no te soporto cuando te pones al nivel de los niños, anda y ponle el dichoso tape.

Gaby: (A Karen) ¡ Esta bien! (A los niños.) YA VOY. (A Karen.) Pero no le

cuentas del chianti hasta que yo vuelva. (*Sale.*)

Karen: (*Por primera vez se le ocurre que Bárbara esta rara.*) Y bien, dime, ¿pasa algo?
¿No te gustó la comida?

Barb: No, no pienses eso. La comida estaba deliciosa. Ese arroz risotto es riquísimo.

Karen: (*Vuelve y se fija en ella notándola ausente*) Hemos estado hablando como cotorras toda la noche, excúsanos, de veras, es que Gaby yo nos entusiasamos demasiado cuando hablamos de comida.

Barb: No, la que tiene que excusarse soy yo, por estar un poco distraída. De veras me hubiese gustado ir con ustedes a todos esos lugares, me muero de la envidia.

Karen: La pasamos muy bien. Aunque estábamos tan preocupados por haber dejado los niños con mi suegra.

Barb: Estoy segura.

Karen: Diez días sin ellos es mucho tiempo.

Barb: Lo es.

Karen: Los echamos mucho de menos, no dejábamos de pensar en ellos.

Barb: Aja. (*Se miran y se echan a reír a carcajadas.*)

Karen: A quien estoy engañando. ¡Fueron diez días de paz!

Barb: Dímelo. Cuando quieras té presto los míos.

Karen: Pues para el próximo viaje, Tommy y tu se vienen con nosotros y dejas los niños con tu cuñada. Créeme que sobrevivirán. Cuando llegamos del viaje, la primera frase que dijeron fue “¿Y regresaron tan pronto?”
(*Ambas se sonríen.*) Lamento mucho lo de Tommy.

Barb: (*Preocupada por la pregunta*) ¿A qué te refieres?

Karen: A tener que viajar a Washington en una noche tan lluviosa y perderse nuestra comida.

Barb: Ah, sí claro.

Karen: Bueno, mas sobra para nosotros. (*Ambas se sonríen.*) ¿Estas segura de que no te pasa algo?

Barb: Nada, no te preocupes, es solo una de mis migrañas.

Karen: Ah bueno. (*Explicándose a sí misma la actitud de Bárbara.*) Pues no tomes mas vino.

Barb: Casi no lo he probado.

Karen: ¿Quieres una Motrin?

Barb: Sí, por favor. (*Karen va y busca unas pastillas a una gaveta.*)

Karen: Por poco se me olvida. Les trajimos un regalito.

Barb: Que bien.

Karen: Una tontería, para la casa, tu sabes. (*Karen le trae un paquete envuelto junto con las pastillas.*)

Barb: (*Se toma las pastillas con la copa de vino que todavía queda en la mesa*)
¿Quieres que lo abra?

Karen: Como quieras. (*Bárbara abre el paquete y saca unos "place mats", por alguna razón le causan tristeza pero trata de disimular.*)

Barb: Gracias Karen, están preciosos.

Karen: Son de ~~Se~~na. Pasamos un día entero allí. ¿De veras te gustan?

Barb: Claro, me encantan. (*Gabriel regresa con cuatro platos de helado, vacíos.*)

Gaby: Deberían verlos. Si mi cámara tuviese rollo, los retrataría. Están los cuatro sentados, con las cabecitas en las manos, pegados a la tele, como si fueran cuatro querubines. Los dos tuyos, (*A Barb.*) y los dos nuestros. Viendo un video que han visto novecientas noventa y nueve veces.
(*Bárbara se quebranta y se hecha a llorar*)

Karen: ¿Qué te pasa Barbie?"

Gaby: (*A Karen*) ¿Sucedio algo mientras estaba en la sala?

Karen: (Se trinca de hombros y...) Bárbara por favor dinos, ¿qué te pasa?

Barb: Ay Karen, Tommy me va a dejar...

Karen: ¿QUÉ?

Barb: Que me deja... me deja.

Gaby: ¿Pero que locuras dices?

Barb: Ya no me quiere. Se quiere separar. Me dejó. Se fue. *(Vuelve a llorar)*

Gaby: ¿Qué pasó?

Barb: Dice que esta enamorado de otra.

Karen: ¡Embuste! *(Bárbara asiente con la cabeza)*

Gaby: ¿Y quien es ella?

Karen: ¡Gaby, no seas entrometido!

Gaby: Pues yo quiero saber si es alguien que conocemos.

Karen: ¿Y que diferencia hace eso?

Barb: Es alguien que conoció en sus vuelos al exterior. Una azafata.

Gaby: ¿Una azafata? ¿Tommy esta metiendo mano con una azafata?

Karen: Gaby, no seas vulgar! *(A Barb.)* ¿Y como se llamó la cafre esa?

Barb: Nancy. Se llama Nancy.

Karen: ¿Y cuanto tiempo hace que esta viendo a la Nancy?

Barb: No sé. Parece que un par de meses.

Karen: ¿Un par de meses? ¿Y cuando te enteraste tu?

Barb: La semana pasada. Mientras ustedes estaban de viaje.

Gaby: ¡Anda pal... !

Karen: ¿Cómo te enteraste?

Gaby: *(A Karen.)* Pensé que el entrometido era yo.

Karen: *(A Gaby.)* ¡Shhhhh!

Barb: Me lo confesó. Tuvimos una discusión por el perro. Tommy no soporta él perro. Se pasa quejándose de que apesta, de que muerde los muebles, de

que se orina en la alfombra... y siempre me echa la culpa a mí. (*Suspira profundo.*) Así que por ahí comenzó todo. Y después de hablar toda la baba sobre el perro, me dijo que era un infeliz. Que siempre había sido un infeliz a mi lado...

Karen: ¡Que cojones!

Gaby: ¡Karen!

Karen: (*A Gaby*) No me digas que tu lo sabías...

Barb: (*A Gaby.*) ¿Tu sabías algo? ¿Te lo había dicho?

Gaby: ¡Por mi madre, que no lo sabía! (*A ambas.*)

Karen: Pero, si fuimos a comer juntos todos, antes del viaje...

Barb: Lo sé.

Karen: (*A Gaby.*) ¿Te acuerdas?, fuimos al restaurancito ese de la plazoleta. Que nos encantó tanto como hacían el pollo al vino.

Barb: A ese mismo.

Karen: Se veían tan contentos los dos. No me pareció que Tommy tuviera ninguna infelicidad encima mientras se atraco cuatro presas.

Karen: ¡Sea la madre ¡ Pues no te preocupes mamita que para eso estamos Gaby y yo aquí. Puedes contar con nosotros para todo. ¿Cómo pudo hacerte esto? Es que aun no puedo creerlo. (*A Gaby.*) Y tu, cuando quieras, puedes dar una opinión, ¿ok?

Gaby: (*A la defensiva.*) Ni pal' carajo. (*Karen lo mira mal.*) Estoy escuchándolo todo, para así poder entenderlo.

Karen: ¿Y por que no van a un consejero matrimonial?

Barb: Tommy no quiere.

Karen: Pero que pantalones. Doce años de matrimonio, dos niños, ¿y no quiere ir a un consejero?

Gaby: ¿Y que quiere? ¿Separarse por un tiempo?

Barb: No. Quiere divorciarse.

Gaby: ¡Divorciarse! Está loco. Tommy definitivamente está loco.

Karen: (*A Bárbara.*) Pero eso es ridículo. ¿Cómo van a divorciarse así nada mas?

Barb: Si lo hubieran visto. Rabioso como un perro salvaje. Lleno de furia, de una furia que nunca había visto en él. ¡Me odia!

Karen: (*Calmándola.*) No digas eso... shhh.

Barb: De veras, me odia. Me dijo que yo he arruinado su vida.

Karen: Ah no, ese hombre se ha fumado algo... Yo creo que tiene que haber cosas mas profundas detrás de todo esto.

Barb: Yo también lo he pensado. Pero él parece que solo me culpa a mí.

Karen: ¡A lo mejor tiene la menopausia masculina!

Gaby: ¡Ay, Dios me ampare!

Barb: Traté de decirle que está mal, que debe buscar ayuda... pero sólo se puso más furioso.

Karen: ¡Eso es clásico de alguien con problemas! Debemos tratar de convencerlo.

Barb: Pues buena suerte si tratan. Ya sabes como es Tommy, no cree en las terapias mentales. Tengo miedo que le dé un "nervous brakedown".

Karen: ¿Estará usando drogas?

Gaby: ¡Por favor, Karen! Estas hablando de nuestro amigo.

Barb: Si hubieras escuchado las cosas que me dijo... Créeme, está loco, pero no por mí. Está enamorado de esa mujer. Lo está. Ella lo es todo para él, así me lo dijo.

Karen: ¿Y no le rajaste la cabeza?

Gaby: ¡Karen!

Karen: ¿Lo vas a defender? Ah, AHH?

Gaby: Claro que no, amorcito...

Barb: Tommy dice que ella le da todo, que siempre esta ahí para él, que vive para él.

Karen: ¡Por Dios, que mucha mierda!

Barb: Lo sé. Parece sacado del libreto de "Betty La Fea". Dice que yo solo doy el setenta y cinco por ciento y que ella le da el ciento veinte por ciento.

Karen: ¡Pero que disparate es ese! ¿Ciento veinte por ciento? (*Bárbara asiente con su cabeza.*) ¿Así que ahora se trata de por cientos? La vida matrimonial rebajada a una ecuación matemática... ¿Y de donde carajo se saca ese extra veinte por ciento? (*Mirando a Gabriel el cual se trinca de hombros.*) ¿O sea que tu, (*A Bárbara*) no se lo diste?

Barb: Parece que ella se lo dio mejor...

Karen: Pues no te preocupes. Hablaremos con él. Gabriel le hablara.

Gaby: (*Mirando a Karen por la imposición.*) Eh... claro yo le hablaré...

Karen: ¿Y nunca te diste cuenta de que pasaba algo?

Barb: No. Él dice que yo ignore todos los avisos. Que nunca le escuche realmente. ¡Es que no entiendo! Tu sabes que él es de ganas... Muchas veces lo encontraba pensativo, callado y le preguntaba "¿qué té pasa?" y siempre me contestaba lo mismo... "nada, no me pasa nada" así que deje de preguntarle. (*Karen mira a Gabriel, con la mirada le dice "esto suena bien familiar"*)

Gaby: (*A la defensiva.*) ¿Qué?

Barb: Pero parece que si, que algo le pasaba, y nunca logro decírmelo...

Karen: ¿Qué puede haber sido tan importante?

Barb: Tu sabes... no quiero ser indiscreta...

Karen: ¿Ahora te vas a callar? No nena, anda, espepítalo todo!

Barb: Es que son cosas intimas... tu sabes...de sexo.

Karen: ¡Seré valiente! Habla.

Barb: (*Suspira profundo.*) Pues por ejemplo, hace poco fuimos al cine, a ver una de esas estúpidas películas de acción que tanto le entretienen a Tommy. No había nada romántico en la trama, solo puños, tiros y malas palabras... y de momento me tomó de la mano... pensé que estaba siendo cariñoso... pero poco a poco me la fue moviendo hasta... ponérsela entre las piernas. Estaba excitado y pude sentir... bueno tu sabes...

Karen: No sé, sigue, no te detengas ahora...

Barb: Pues se bajo el zipper y me metió la mano... ahí!

Gaby: ¡Apuntalo! (*Celebrando la idea de Tommy.*)

Barb: Yo me escandalice y la saque de inmediato. Le dije “¿estas loco?” y Tommy se puso furioso. De veras se ofendió.

Gaby: ¡Otra vez fría!

Karen: Eso se lo debe haber enseñado la putita esa.

Barb: Me imagino. Fue como una clase de examen sexual, a ver si yo me atrevía... Y me colgué...

Karen: Al que le cuelgan es a él, mira y que en un cine...

Gaby: (*A Bárbara.*) Yo difiero. ¡No hay nada para salvar un matrimonio como una rica puñetita!

Karen: ¡Gabriel!

Gaby: Perdón, perdón... pero es la verdad.

Karen: Así que por eso iba esta noche para Washington... a viajar con la azafata.
(*Bárbara asiente con la cabeza.*)

Voz: ¡PAAAAPI, EL VIDEO SE TRANCA, VEN ACA!

Karen: Ay bendito, los nenes. ¿Se lo has dicho a los nenes? (*Bárbara mueve su cabeza en negativa.*)

Voz: ¡VEN ARREGLALO PAPI!

Karen: ¡DEJEN LA GRITERÍA! (*A Bárbara.*) ¿Y cuando se lo piensas decir?

Barb: No lo sé. No he encontrado el momento apropiado.

Voz: ¡PAPI, ESTA HACIENDO ESO DE NUEVO!

Gaby: ¡TU SABES ARREGLARLO DANNY!

Voz: ¡YO NO SÉ!

Gaby: ¡CLARO QUE SABES!

Karen: Gaby, eres igual que ellos.

Voz: ¡AVANZA PAPI!

Karen: ¡YA VA! ¡LA QUE VA PARA ALLA SOY YO, ASI QUE PREPÁRENSE!
(*Le da una mirada fulminante a Gaby y sale. Gabriel y Bárbara quedan solos. Hay un silencio imprudente entre ellos. Gaby se echa vino en una copa. Le ofrece a Bárbara con un gesto, y esta dice no con su cabeza. Gaby bebe. Pausa.*)

Gaby: Pensar en todos los buenos tiempos que pasamos juntos... en la casa de campo. Allí fue donde ustedes se conocieron... que recuerdos... de veras fueron momentos alegres... ¿Recuerdas el año en que tu y Karen estaban preñadas las dos a la vez?
(*Bárbara asiente con la cabeza. Los dos quedan pensativos, como mirando al pasado con melancolía, Gaby suspira, mueve su cabeza en negación como pensando "increíble" y luego bebe.*)

Voces: ¡VIVA MAMI!

Gaby: No entiendo como Tommy puede abandonarlo todo... a todos.

Barb: (*Se levanta, automática.*) Déjame avisarle a los nenes que nos vamos. Es tarde ya. (*Recoge un tenis de niño que esta tirado junto a la mesa.*) ¿Has visto el otro? Un día de estos van a dejar la cabeza en algún sitio...
(*Gaby se le acerca y en un obvio gesto de amor de amigo, le agarra la mano*)

Gaby: Bárbara... (*Bárbara se detiene.*) De veras... lo siento.

Barb: Tu siempre dijiste que nuestro matrimonio era un error. Que no debimos habernos casado.

Gaby: ¿Qué dices?

Barb: No te sientas mal. Tommy me lo dijo hace mucho tiempo.

Gaby: Yo nunca le dije eso.

Barb: No te preocupes. A veces pienso que tenías razón.
(*Karen regresa, percibe la tensión, abraza a Bárbara*)

Karen: Creo que es hora del postre. Un dulce nos caería bien a todos.

Barb: No sé, es tarde, mejor me llevo los nenes a dormir.

Karen: Están pegados al video con Krazy Glue así que déjalos. Dales un rato más.

Barb: Bueno... si... además, no sé cuál es mi prisa. Nadie me espera en mi casa.

Karen: Sirve Gaby. (*Refiriéndose al postre.*)

Gaby: Sabes, (*A Bárbara.*) prepare una polenta exquisita... pero... creo que un helado nos caería mejor... ¿Ben y Jerry o Haagen Daas?

Barb: Saca el que más engorde... (*Gabriel sale de escena y trae una pinta de Haagen Daas con tres cucharas. La pone sobre la mesa, cada uno toma su cuchara y comienzan a comer del envase pasándoselo como un ritual. Hay silencio mientras lo hacen.*)

Apagón

Escena 2

Es mas tarde esa misma noche. Estamos en el dormitorio de Bárbara y Tommy. Hay ropa tirada por doquiera, la cama esta revuelta, en fin un desorden general. Bárbara entra en su bata, y se nota ya en la privacidad de su habitación todo lo vulnerable y melancólica que está. Trae en su mano los place mats que Karen y Gaby le regalaron. Los mira con tristeza y los tira en una silla. Se quita su bata, se queda en un t shirt y panties y se mete a la cama. A lo lejos escuchamos el ladrido de un perro.

Barb: ¡Cállate! (*Ladridos.*) ¡Murphy cállate! (*Mas ladridos.*) Que jodienda. ¡Murphy carajo cállate ya! (*Súbitamente aparece Tommy en el dormitorio, Bárbara se asusta. Tommy entra con una pequeña maleta de mano y su chaqueta en la mano.*) ¡Ahhh! ¡Tommy por Dios, por poco me matas del susto!

Tom: Perdona, no fue mi intención asustarte.

Barb: Chico, por lo menos me pudiste avisar que ibas a entrar. Se supone que estas a miles de millas de distancia.

Tom: No se me ocurrió.

Barb: Ya no puedes estar entrando y saliendo de aquí cada vez que te dé la gana...

Tom: Baja la voz.

Barb: ... es que no es justo. Si te vas a ir, pues vete, pero no para regresar cuando se te antoje.

Tom: Solo quería...

Barb: (*Continuando.*) De lo contrario voy a tener que asegurar las puertas.

Tom: Ay chica, tampoco es para tanto.

Barb: Pues si lo es. Mañana mismo cambio las cerraduras.

Tom: Ya empezaste. Yo no vine a pelear, ¿ok? Vi tu luz prendida y pensé que podíamos hablar.

Barb: Siempre quieren hablar, después de meter las patas... ¿Por qué no estas en Washington como se supone?

Tom: Cancelaron el vuelo por mal tiempo. No hubieras querido que mi avión se estrellara...

Barb: No me cuques la lengua... te puedo sorprender. ¿Y porque no te fuiste a un hotel?

Tom: Llame a unos cuantos y todo estaba lleno.

Barb: ¿Todo lleno? Deberías ser publicista para turismo... so mentiroso.

Tom: No me iba a quedar en la calle, teniendo una cama aquí.

Barb: ¿Y porque no te fuiste a casa de tu azafata?

Tom: Agente de viajes.

Barb: Lo que sea.

Tom: Ella vive con sus padres, además estaba mas cerca de aquí. (*Se miran fijamente, luego Tom le retira la mirada.*) No te preocupes, dormiré en el sofá.

Barb: ¿Preocupada yo? Ya quisieras...

Tom: (*Durante la próxima conversación, Tommy se acomoda en el borde de la cama, se quita los zapatos, busca debajo de la cama y saca sus chinelas, se las pone, se quita el pantalón, la corbata y la camisa, busca en el reguero que hay en el cuarto, encuentra un pantalón corto, el cual se pone y una t shirt.*) Entre al cuarto de los niños y están roncando, parece que le dieron duro hoy.

Barb: Sí, venían dormidos en el carro. Los acosté tan pronto llegamos. Parece que a Sammy le va a dar catarro.

Tom: Ay bendito...

Barb: Desde esta tarde tiene un poco de fiebre. Le di unas Tylenol mientras estábamos en casa de Karen y Gaby.

Tom: ¿Líquidas o en tabletas?

Barb: Líquidas.

Tom: Raro que no te las vomitó. Tu sabes como se pone de chango.

Barb: (*Se da cuenta de que han caído en una conversación demasiado común entre ellos, como si no pasara nada*) Mira, creo que mejor te vas a la sala. De veras quiero estar sola.

Tom: Sí... claro... esta bien.

Barb: En el closet del pasillo hay sabanas y almohadas.

Tom: Gracias. (*Cuándo va a salir ve los place mats*) ¿Y esto?

Barb: Es para nosotros. Un regalo de Italia para la casa. Karen y Gaby insisten en regalarme cosas para la cocina sabiendo que soy un desastre...

Tom: No cocinas tan mal...

Barb: Ni a Murphy le gusta mi comida...

Tom: (Sonríe) ¿Y que tal estuvo todo?

Barb: Fabuloso. Como siempre. Tu sabes que Karen y Gaby se botan cocinando. Les dije que no entiendo como no han puesto un restaurante.

Tom: ¿Y que cocinaron esta vez? (*Se envuelven en esta conversación olvidándose por un segundo de lo que pasa entre ellos.*)

Barb: Algo sencillito... tu sabes como son ellos... risotto de calabaza y cordero a la parrilla en salsa de miel y especias...

Tom: Eso suena bueno... ¿y no te dieron para que me trajeras?

Barb: No.

Tom: ¿Y como están?

Barb: Están bien, tu sabes, como siempre. No pararon de hablar de su viaje a Italia. Gracias a Dios que todavía no tenían las fotos reveladas, o todavía estaríamos allá.

Tom: (*Se sonríe.*) Y... ¿qué les dijiste?

Barb: (*Haciéndose la tonta.*) ¿De qué?

Tom: De porque yo no había podido ir a la cena.

Barb: Les dije que tenías que ir a Washington en asuntos del trabajo.

Tom: ¿Y se tragarón el cuento?

Barb: ¿Por qué no iban a creerme, tu siempre estas viajando.

Tom: Pero... ¿qué te dijeron?

Barb: ¿Qué me dijeron de que?

Tom: De que yo no estuviese con ustedes esta noche.

Barb: Que lo lamentaban mucho.

Tom: ¿Qué lamentaban que?

Barb: ¡Que no estuvieses ahí esta noche! ¡POR DIOS! ¿Me vas a seguir cuestionando como si fuese una criminal? Mira, estoy cansada, me quiero ir a dormir así que...

Tom: Solo quiero saber de qué hablaron toda la noche. ¿Cuál fue el tema de conversación?

Barb: No fuiste tu, si eso es lo que te preocupa.

Tom: ¿Y que entonces?

Barb: Que sé yo, Tommy, hablamos de un montón de cosas, de Italia, de una vieja que olía cebollas y apretaba plátanos...de cosas...de lo que siempre hablamos. Tu sabes de lo que siempre hablamos...

Tom: Estuviste allá muchas horas.

Barb: ¿Y eso que tiene que ver?

Tom: Es mucho tiempo... demasiado para que no hallan hablado de... nosotros.

Barb: Mira Tommy, si estas paranoico no me vengas a joder esta hora de la noche.

Tom: ¿A joder? Así que ya empezamos...

Barb: Tommy, te lo advierto, no estoy en "mood" para esta conversación...

Tom: Lo sabia. ¡Se los dijiste!

Barb: ¿QUÉ?

Tom: ¡Se los dijiste! Lo puedo ver en tus ojos.

Barb: Baja la voz que vas a despertar a los nenes... Y cámbiame el tono porque no me gusta. — *se le cuenta*

Tom: Quedamos en que se lo diríamos los dos juntos, cara a cara, fue lo único que te pedí. Nuestra amistad de doce años ha sido como un matrimonio entre cuatro... 

Barb: Pues entonces le has estado pegando cuernos a tres...

Tom: ¿Y los nenes? ¿Dónde estaban los nenes, mientras te “ponías las botas” contándoselo todo a Karen y a Gaby? No me dirás que estaban presentes mientras té servias con la cuchara grande...

Barb: No seas idiota. Estaban en la sala, viendo un video.

Tom: ¿Qué video?

Barb: ¿QUE?

Tom: ¿Que cual video estaban viendo?

Barb: Carajo Tommy que pregunta, que sé yo.

Tom: O sea que no sabes el video que tus hijos estaban viendo esta noche...

Barb: A la verdad que hay que darte un premio... porque te arrastran los cojones... En medio de todo lo que está sucediendo, quieres saber sobre un maldito video. Pues mira, si te hace feliz, estaban viendo XMEN.

Tom: Así que, mientras los niños veían XMEN tu estabas ¿dónde?

Barb: Esto es ridículo.

Tom: No. Quiero tener el cuadro completo de cómo sucedió todo. Los niños estaban en la sala y tú en la cocina, comiendo... ¿qué estabas comiendo mientras destruías mi reputación? 

Barb: Pues si has de saberlo, comíamos Haagen Daas... “Double Fudge con Almendras” 

Tom: Así que estabas sentada allí, saboreadote un Haagen Daas y entonces...

Barb: Esto es increíble.

Tom: Y entonces...

Barb: No pude contenerme. Perdí el control y me eche a llorar.

Tom: ¡Ay DIOS MIO! ¿Te echaste a llorar? ¿De veras te pusiste a llorar?

Barb: Estábamos todos juntos... cenando, riéndonos, hablando de tantas cosas como si el mundo no hubiese cambiado... no pude aguantarme.

Tom: No puedo creer que me hayas hecho esto.

Barb: Ay, no seas mamalón... Tenían que enterarse tarde o temprano.

Tom: Ese no es el punto. ¡Ahora tu tienes la ventaja!

Barb: ¿Qué ventaja? ¿De que hablas? No tengo ventaja alguna.

Tom: Claro que si. Tu diste primero.

Barb: Tommy...

Tom: (*Continuando.*) Escucharon tu versión primero y por supuesto van a estar de tu lado, es natural.

Barb: Ay chico, aquí nadie esta escogiendo lados.

Tom: No seas ingenua. Claro que hay lados. Y pronto te vas a dar cuenta... Pues no te lo voy a permitir... NO puedo permitir que me quites a Karen y a Gaby... significan mucho para mí.

Barb: Estas exagerando.

Tom: ¡No me digas que estoy exagerando! Tienes que haberme pintado como un canalla...

Barb: Te equivocas. Fui bien comedida.

Tom: ¿Comedida? Te echaste a llorar como una magdalena... para que te cogieran pena. "La pobre, la indefensa, la traicionada Barbie..."

Barb: Que puerco eres... Yo simplemente les dije la verdad. Los hechos. Y ellos entendieron perfectamente.

Tom: ¿Qué les dijiste? Quiero saber exactamente lo que les dijiste.

Barb: Esto es enfermizo... estoy harta, créeme harta. ¿Tu no te cansas Tommy?

Tom: Tengo derecho a saber.

Barb: ¿A saber que? Hemos hablado de esto hasta la saciedad.

Tom: Si le vas a hablar a nuestros amigos del asunto, lo menos que puedes hacer...

Barb: Mira se los dije todo... ¡y se acabó!. No jodas más con el tema.

Tom: ¿Se los dijiste todo?

Barb: Sí todo.

Tom: ¿Y que dijeron?

Barb: Quedaron en "shock". Se pusieron muy tristes...

Tom: Claro... te cogieron pena a ti... y yo quedo como el hijo de puta. ¿Ves que tenía razón?

Barb: Se pusieron tristes por los dos... por los niños.

Tom: ¿Y porque no les contaste lo que tu me hiciste a mí... ah? ¿Porque no les dijiste cómo destruiste mi confianza en ti y mi auto estima?

Barb: Por Dios Tommy, no empecemos de nuevo con eso...

Tom: ¿Se los contaste... ah? ¿Les contaste como me has ignorado por años, como no has querido escucharme cada vez que insisto en que hablemos?

Barb: ¡Ya basta, por favor!

Tom: Te he pedido ayuda a gritos...

Barb: ¿Cómo Tommy? ¿Cómo me pediste ayuda? ¿Cinchándote a la azafata esa?

Tom: ¡NO es una azafata, carajo!

Barb: ¿Se te puso duro con ella, Tommy? Porque cuando tu y yo estamos en la cama lo tienes bastante mongó.

Tom: Esta bien. Continua. Humíllame. Cástrame como lo has hecho en estos doce años...

Barb: Es increíble imaginar que un hombre hecho y derecho, con dos hijos ya grandes, sea capaz de hablar tanta mierda.

Tom: Tu tal vez no la quieras escuchar, pero nuestros amigos sí.

Barb: ¿Adónde vas Tommy?

Tom: ¡A salvar lo que queda de mi pellejo! (*Sale.*)

Apagón
Escena 3

(Estamos de nuevo en el comedorcito de Karen y Gaby. Ambos están sentados, tomándose lo que restaba de la botella de vino. Sus "flechazos" entre ambos son agudos pero con cariño)

Karen: No lo puedo creer... Tommy y Bárbara.

Gaby: Ni yo.

Karen: ¿Te imaginas? Pasas la mejor parte de tu vida con alguien, y luego de doce años resulta que esa persona, la persona a quien le confiaste tu yo, tus intimidades, es solo un impostor... una caricatura de lo que pretendió ser alguna vez.

Gaby: Vamos Karen, Tommy sigue siendo el mismo amigo de siempre.

Karen: Te equivocas, para mí ya no lo es. No puede serlo. Me parece que es alguien que nunca conocí realmente.

Gaby
Tommy: Vamos mi amor, no seas tan drástica...

Karen: Tal vez el Tommy que tuvimos a nuestro lado por doce años, no era más que una mentira...un producto de nuestra imaginación.

Gaby: No seas así Karen...

Karen: ¡Tan labioso! ¡Tan simpático! Un hombre honesto, decente, amoroso, trabajador y responsable.

Gaby: Tommy es todas esas cosas Karen, solo ha cometido una indiscreción...

Karen: Gabriel, es mucho más que una indiscreción. ¿Cómo puedo volver a mirarlo a la cara sin pensar en lo que le ha hecho a Bárbara y a sus hijos?

Gaby: ¿Y que pretendes? ¿Que le demos la espalda? Es mi mejor amigo.

Karen: No me estas escuchando. Lo que digo es que YO no voy a ser más amiga de Tommy. Por lo que a mí respecta tu puedes hacer lo que te plazca. Si quieres seguir la amistad con un sinvergüenza, con un traidor... pues allá tu.

Gaby: Siempre eres tan estricta.

Karen: NO soy estricta. Sabes que esa palabra no me gusta...

Gaby: Esta bien , perdona...

Karen: Tengo mis principios...no es un defecto tener principios...

Gaby: ¿Y que pasa con la comprensión, con la misericordia... con el perdón?
¿O es que tus principios no te permiten esos sentimientos?

Karen: Hay cosas que no son perdonables. Esta es una de ellas.

Gaby: Eres tremenda... (*En cierta broma.*)

Karen: No, solo justa. Es demasiado fácil simplemente perdonar... Las acciones tienen consecuencias y un precio...

Gaby: ¡Que bueno que no soy yo el que metió las patas!

Karen: Si tu me haces algo así, no duras aquí ni medio minuto.

Gaby: Vaya, vaya... Así que, si en un momento de debilidad, a mi se me ocurre tirar una canita al aire... con una... digamos... vecina..., y yo fuera tan estúpido de venir con sentimientos de culpa y contártelo todo y rogarte que me perdonaras...
¡Tu sencillamente me mandarías al carajo!

Karen: ¡Primero te daría una patada por el culo y después te mandarías al carajo!

Gaby: ¿ O sea, que no podríamos ser amigos?

Karen: ¿ Estas borracho? No se como se te puede ocurrir...

Gaby: ¿O sea que no podríamos actuar como dos adultos civilizados?

Karen: Te arrancaría la cabeza...

Gaby: Bueno, por lo menos ya sé donde estoy parado.

Karen: Pues no lo dudes. (*Se miran, se dan cuenta que están hablando de algo que ni siquiera ha sucedido, se sonríen.*)

Gaby: Nadie sabe lo que hay en la olla mas que el que la menea...

Karen: Pobre Bárbara. (*De momento.*) Ay, ¿y como haremos ahora cuando nos vayamos para la casa de campo? No podemos invitarlos a ambos como solíamos hacer...

Gaby: Ea, eso es verdad. No se como le haríamos.

Karen: Imagínate, tendríamos que invitar a Bárbara y a los niños un fin de semana y a Tommy otro. Es ridículo.

Gaby: Si, suena complicado.

Karen: ¡Que lío!

Gaby: Es como si se hubiese muerto alguien... ¿verdad? (*Karen asiente con la cabeza.*)

Karen: ¿Por qué te quedaste tan callado esta noche?

Gaby: ¿Qué quieres decir?

Karen: Cuando Barbie nos contaba de su problema, estabas tan silencioso.

Gaby: No estaba silencioso. ¡Estaba en "shock", perplejo!

Karen: Me dejaste a mí hablarlo todo.

Gaby: Bueno, eso no es nada fuera de lo común. (*Karen le da una mirada.*) ¡Hey! Lo que quiero decir es que tu... bueno tu siempre eres la que habla.

Karen: Mentira.

Gaby: Sí señora. Por lo general tienes mucho mas que decir respecto a un tema, que lo que a mi se me pueda ocurrir. Amorcito, no me estoy quejando, al contrario. Por eso es que tu y yo funcionamos tan bien. Tu hablas, yo escribo... tu me corriges lo que escribo...

Karen: Estas evadiendo la pregunta.

Gaby: ¿Evadiendo que?

Karen: Yo creo que lo que Bárbara nos estaba contando... te afectó mucho.

Gaby: Claro que me afectó. A nadie le gusta escuchar que sus mejores amigos están pasando por un problema tan serio.

Karen: ¡Ay Gabriel, no te hagas el pendejo! Eso no es a lo que me refiero. Yo creo que toda esa conversación de problemas maritales, de problemas en la cama... te hizo sentir incomodo... como si te identificaras con ellos.

Gaby: ¡Karen! No sé de lo que estas hablando.

Karen: ¡Claro que sabes! Cada vez que yo pongo un tema delicado de conversación me haces lo mismo.

Gaby: ¡Que bonito! O sea que ahora la vas a coger conmigo.

Karen: No es eso Gaby...

Gaby: Y que quieres que te diga. Que todo el asunto me da escalofríos... que el mero hecho de pensar que un pequeño error, una equivocación, pueda resultar en la destrucción de toda una vida matrimonial me asusta... pues si, me asusta, es mas de solo pensarlo me da diarreas.

Karen: A mí también... Que cosa, uno piensa que esta caminando sobre tierra sólida y de momento te caes por una grieta gigantesca que nunca habías visto. *(Se escucha el motor de un automóvil que llega)*

Gaby: ¿Quién podrá ser a esta hora? *(Se asoma.)* ¡Carajo! No lo vas a creer... es Tommy.

Karen: Déjate de bromas.

Gaby: De veras Karen, es Tommy.

Karen: Que joder. Pero, si se supone que está de viaje por Washington.

Gaby: Pues parece que ya regreso, porque esta en nuestra marquesina.

Karen: *(Comienza a salir.)* Pues yo no quiero verlo. Dile que estoy durmiendo ya.

Gaby: Karen, no puedes hacer eso.

Karen: Claro que puedo. Además no viene a verme a mí. Viene a ver a su pana, a su confidente.

Gaby: También es tu amigo. Y tu siempre lo has querido mucho. Me consta.

Karen: ¡Lo quise! Pasado pluscuamperfecto del verbo "YA NO QUIERO SABER DE ÉL."

Gaby: ¡Karen, por favor! *(Se escucha el timbre. Karen incomoda hace gesto de aceptar quedarse. Gaby sale y trae a Tom. Entran)*

Tom: Hola Karen, perdona la hora, sé que es tarde... pero tenía que hablarles... tal parece que me he metido una vez mas en un gran lío... (*Trata de abrazar a Karen y esta se le despega.*) Pero, puedes abrazarme... no soy contagioso. (*Karen baja la guardia y le permite abrazarla*) Gracias.

Karen: Se suponía que andabas por Washington. Eso fue lo que Bárbara nos dijo.

Tom: Cancelaron el viaje. Mal tiempo.

Karen: Ah. Que lastima.

Gaby: Bueno, siempre nos alegramos de verte.

Tom: Perdona que no haya llamado antes de venir Karen, el celular se quedo sin baterías y...

Karen: No es a mí a la que tienes que pedir perdón. (*Pausa incomoda.*)

Gaby: (*A Tom*) Ehhhh... ¿cenaste ya?

Tom: Pues a decir verdad, no. Solo tuve tiempo de comerme un sándwich en el aeropuerto... Casi diez dólares por dos tapitas de pan y un slice de queso.

Gaby: Pues déjame prepararte un plato para llevar, tenemos comida suficiente aun. (*Karen lo asesina con la mirada.*)

Tom: Hombre no, no te molestes.

Gaby: Ay Tommy, déjate de formalidades..

Tom: Es que es tan tarde...

Karen: Tommy tiene razón... es muy tarde..

Gaby: (*A Tom.*) Despreocúpate. Lo hago en un dos por tres.

Tom: Barbie me dijo que había quedado exquisita.

Karen: ¿O sea que regresaste a tu casa y el tema fue nuestra comida?

Tom: Bárbara y yo hablamos de muchos temas...

Karen: Pues habla ahora con Gaby, porque yo estoy cansada y me voy a dormir. (*Hace gesto de irse.*)

Tom: Espera Karen... déjame hablarte. Yo sé que todo esto es desagradable.

Karen: ¿Quién dijo?

Tom: No te hagas. Estas enojada conmigo. Se te nota.

Karen: Pues te equivocas.

Gaby: Karen...

Tom: ¿Ven? Esto es precisamente lo que quería evitar. Ya he sido juzgado sin ni siquiera haber tenido un juicio.

Gaby: Eso no es cierto Tommy.

Karen: Mira, es tarde y estoy muy cansada.

Tom: Quería que ambos estuviéramos presentes para darles la noticia. No se como Bárbara ha podido ser tan malvada.

Karen: Perdona, pero si piensas que yo me voy a poner a discutir este asunto contigo a esta hora, te equivocas. Y de Bárbara no me hables.

Gaby: Karen...

Tom: No quería que pasara la noche sin que escucharan mi lado de la historia.

Karen: Pues allá Gaby, a mi no me interesa.

Gaby: ¡Karen! (*Sorprendido de su actitud*)

Karen: (A Tom) ¡Buenas noches! (*Comienza a salir.*)

Tom: ¿O sea que ni siquiera me vas a escuchar? (Karen se detiene) Es lo menos que puedes hacer Karen. Por lo menos me debes eso, se lo debes a nuestra amistad de tantos años...

Karen: Mira, con la astucia de un político, vienes a contárnoslo todo a tu manera...

Tom: No a mi manera Karen, sino la verdad. No te puedes dejar llevar solo por lo que te dijo Bárbara.

Karen: Ah entonces quieres que me deje llevar por lo que tu me vas a decir...

Tom: Yo no soy el villano de la novela. (*Karen se ríe burlona.*)
Bueno, si tu crees que soy el villano entonces déjame contarte unas cuantas cosas sobre Bárbara.

Karen: ¡Que bajo eres, ahora pretendes manchar la imagen de Bárbara!

Gaby: Karen por favor...

Tom: Cosas que te pueden dar otra perspectiva... como por ejemplo que hace mucho que no quiere tocarme sexualmente... ¿te contó eso mi querida esposa... ah?

Karen: Eso no me interesa.

Tom: Ah bueno, pues si es así, quédate enojada conmigo.

Karen: Y tu quédate con tu azafata.

Tom: Agente de Viajes.

Karen: La misma mierda. No me importa en que trabaja Tommy, lo que importa es que te la chingaste!

Gaby: *(A Karen.)* Mira Karen yo creo que mejor te vas a dormir...

Karen: Si, mejor es. No quiero que "tu amigo" se ofenda... *(Sale furiosa.)*

Tom: ¡Carajo!

Gaby: Si eso es a ti, a mí me asesina.

Tom: ¡Coño, mano yo pensé que le iba a molestar, pero no que se iba a poner como una fiera...

Gaby: Tienes que darle un poco de tiempo. Karen es muy vertical. Esto es muy reciente para ambos. Déjame prepararte la comida. *(Sale, se le escucha de afuera.)* *Jimmy de*
Sírvetelo vino. *(Tommy lo hace, Gaby regresa con un plato tapado con papel de aluminio.)*

Tom: Gracias Gaby. Hace un par de semanas que no como algo decente. Durmiendo en el sofá... por eso había decidido irme de una vez de la casa...

Gaby: Si hubieses confiado en mi...

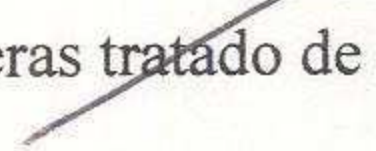
Tom: Hubieras tratado de convencerme que estaba equivocado Gabriel, te conozco muy bien. 

Gaby: Te hubieras evitado este lío... 

Tom: Es que ustedes lo ven como un lío... yo lo veo como lo mejor que me ha pasado 

en mi vida.

Gaby: ¿Y que es, Tommy? ¿Es el sexo?

Tom: No es el sexo únicamente, claro que, en gran parte si lo es. Y para mayor ironía, ahora es cuando mejor sexo estoy teniendo con Bárbara...

Gaby: ¿O sea que tu y Bárbara están...?

Tom: ¡Y como!

Gaby: No lo entiendo. No entiendo como tanto coraje, tanto rencor pueden llevar a una relación sexual.

Tom: Es como una pasión animal que se ha despertado ahora que ya no nos une el matrimonio... no podemos evitarlo, es mas fuerte que los dos. Si esto hubiese sido así antes...

Gaby: Pues yo debo estar en otra dimensión. Yo siempre pensé que una gran relación sexual se conseguía con amor y respeto mutuo.

Tom: ¡No seas mamalón Gaby! No hay mejor afrodisíaco que la furia. Aunque tengo que admitirte que no le puedo llamar "hacer el amor". Es puro sexo y nada más.

Gaby: Me dejas mudo...

Tom: Yo no sé de ti, pero yo estoy en un punto en mi vida en que lo más importante es disfrutar la vida. No quiero seguir al lado de una persona con la cual tengo que pegarme en la lotería para poder tener sexo. El noventa por ciento de las veces te vas a la cama con ella, pensando que vas a tenerlo y sin darte cuenta haces algún tipo de comentario que la encojona y ahí te jodiste. Manuela contigo. Estoy seguro de ser el hombre que más se ha masturbado en la historia de la humanidad.

Gaby: Yo te hago segunda... bien de cerca. Pero después de todo, nadie dijo que en el matrimonio hay que tener sexo todas las noches.

Tom: Yo no pido sexo todas las noches, pero coño, por lo menos besos y caricias.
(Gaby asiente.)

Gaby: Y... ¿has tenido otras mujeres?

Tom: (Ofendido.) ¡No!

Gaby: Perdona...

de pie y adelantada

Tom: No hubo otras Gaby, aunque oportunidades nunca me faltaron. Un hombre que viaja constantemente... solo, fuera de su hogar, es como vivir surrealmente. Bajas a la barra del hotel, te encuentras una mujer divorciada, de esas que se hacen unos peinados estrambóticos, te das unos tragos, la haces reír y de pronto te sientes vivo de nuevo. Pero, al terminar la noche, te asustas, dices "buenas noches" y corres a llamar a tu esposa por teléfono desde tu habitación para quitarte ese sentimiento de culpa. Esa fue la diferencia con Nancy. Nos conocimos por teléfono, mientras le pedía que me hiciera unos arreglos de viaje. Desde el primer día que hablamos, su voz me fue agradable.

Gaby: ¿Su voz?

Tom: Sí, tiene una de esas voces que capturan. Una risa contagiosa y un gran sentido del humor. Después de varias semanas de hablarnos por teléfono, un día me dijo "Me encantaría que nos conociéramos" y yo me dije "Que se joda".

Gaby: ¿Y que se supone que pase ahora?

Tom: ¿Qué quieres decir?

Gaby: Quiero decir... ¿qué vas a hacer? ¿Vas a ir a ver a un siquiatra?

Tom: ¿Para que? ¿Cuál es la necesidad?

Gaby: Estamos hablando de tu familia.

Tom: Parece que no me has estado escuchando. Este matrimonio se terminó.

Gaby: ¿Cómo puedes simplemente darle la espalda a todo y seguir caminando? No puedo entenderte.

Tom: Chico Gaby...

Gaby: Doce años. ¿No crees que debes tratar... por tus niños?

Tom: Por ellos me quede tanto tiempo. Ya no tiene sentido. No le hace bien ni a ellos ni a mí.

Gaby: Pero esto puede ser una etapa pasajera...

Tom: Mira, si sé no te digo nada, *de pie* no quiero escuchar tanta baba. Si de veras fueras mi amigo...

Gaby: ¡Coño, claro que soy tu amigo! *de pie*

Tom: Si lo fueras, me escucharías.

Gaby: ¿Escucharte? ¿O sea que tengo que escucharte y no decir nada?

Tom: Sí. Yo no te estoy pidiendo consejos. Yo no quiero saber lo que tu harías si estuvieras en mi lugar. Lo único que quiero es que me escuches. ¿Es que eso es pedirte demasiado?

Gaby: (*Molesto.*) ¡Pues habla! Anda, habla todo lo que quieras.

Tom: (*Calmado.*) Ya no hace falta. *— a punto*

Gaby: Habla. Mis labios están sellados (*Hace gesto de cerrar los labios con llave*) *guile*

Tom: (*Con Sinceridad y dolor.*) Espero que... que nunca en tu matrimonio, sientas la soledad que yo he sentido... de veras...me voy. *lo rige*

Gaby: Espera Tommy, no te vayas. Me callo, te doy mi palabra de que te escucharé. *lo rige*

Tom: Gracias por la comida. (*Le da una palmada amistosa en la espalda.*)

Gaby: ¡Tommy! *puta*

Tom: Nos vemos. (*Tommy sale. Escuchamos partir el automóvil. Gaby, perplejo se sienta, pensativo, como si estuviera en la oscuridad de momento. Karen le habla desde afuera de la escena.*)

Karen: ¿Gaby?

Gaby: ¿Dime?

Karen: ¿Qué te dijo? Ven y cuéntame.

Gaby: Ya mismo... ya mismo voy... (*Mira la habitación como si de pronto su casa se hubiese convertido en un lugar frío y extraño para él.*)

Apagón.

Escena 4

(*Estamos de nuevo en la habitación de Bárbara y Tommy. Bárbara lee y Tommy entra furioso.*) *Ello Ice*

Tom: ¡Conseguiste lo que querías!

Barb: Carajo Tommy, te dije que no entraras aquí así.

Tom: Escúchame bien, escúchame aunque sea una sola vez en tu puta vida.

Barb: No hables de puta , a menos que te estés refiriendo a tu noviecita...

Tom: NO me hables de Nancy.

Barb: Es ella la que te esta metiendo todas estas ideas absurdas en la cabeza.

Tom: Yo no necesito a Nancy para saber lo que estoy sintiendo...

Barb: Pues yo te necesitaba a ti para que me hicieras sentir...y me ignoraste.

Tom: ¿Te ignoré?

Barb: Si, ignoraste mi yo. A la artista que hay en mi.

Tom: Ay, por Dios. ¿Artista? Solo por que dibujas unos garabatos en un lienzo...

Barb: ¿Ves? Nunca me apoyaste.

Tom: Claro que te apoye. Te he apoyado por doce años. Todo lo que has querido té lo he dado. Que si no tenías tiempo para la limpieza, pues una criada. Dios sabe lo torpe que eres, y mira este lugar... ¡Estoy harto de tus torpezas! ¡De tu reguero!

Barb: ¿Mi reguero?

Tom: (*Continuando su ira*) Necesitabas espacio, necesitabas estar sola para crear, para pintar tus estúpidos garabatos, pues construí un segundo piso sobre el garaje para que tuvieras un estudio. Dios solo sabe que haces metida ahí todo el día.

Barb: Lo único que te pedí fue que me respetaras, que respetaras mi talento.

Tom: ¡Talento, talento! Me cago en tu estúpido talento.

Barb: NO hay remedio. ¡ Salte, salte de aquí ahora mismo.!

Tom: Nuestro matrimonio le hizo segunda a tu maldito talento.

Barb: ¡Fuera!

Tom: ¿Sabes lo que es tener que apoyar a alguien en quien no crees? Pues entérate, es agotador.

Barb: ¡NO quiero hablar mas!

Tom: ¡Tantas mentiras! ¡Mintiéndote a ti, mintiéndome a mi mismo!

Barb: ¡Salte! ¡Salte de aquí!

Tom: ¿Qué se suponía que te dijera? ¿Que eres una mediocre, que tu "arte" es una basura?

Barb: ¡Cabron!

Tom: (*Sin detenerse.*) ¿Eso querías escuchar? ¿Ah? ¿Querías que te dijera que tu jodido "arte" era solo una jodida excusa para no buscar un verdadero trabajo, como toda esposa normal?

Barb: ¡Eres un perro, un sucio!

Tom: (*Continuando*) ¿Que si lo hubieses hecho a lo mejor hubieras logrado ser alguien, hacer algo productivo con tu vida?

Barb: ¿Cómo te atreves decir una cosa así? ¿Cómo te atreves?

Tom: (*Sin detenerse.*) ¡Nooo! No podía hacerte eso... tenía que seguir mintiéndote para que fueras feliz... perpetuando el mito de que tenías talento. (*Bárbara lo abofetea. Tommy la agarra por las muñecas.*) ¿Quieres pelea, ah? ¿Ah? (*La hamaquea.*)

Barb: ¡Suéltame! ¡Suéltame!

Tom: (*La suelta.*) ¡Anda, dame! ¡Anda so puta, pégame!

Barb: ¡Maricón!

Tom: ¡Cuero! (*Bárbara lo escupe. Se agarran, ruedan por el suelo, se están excitando sexualmente.*)

Barb: ¡Animal! (*Le rompe la T shirt a Tommy y lo deja desnudo.*)

Tom: ¡Bestia! (*Le arranca la T shirt a Bárbara y la deja desnuda.*) (*Se miran, se desean y se empiezan a besar.*)

Barb: ¡Te voy a matar!

Tom: ¡Mátame! (*Bárbara empieza a quitarle el short.*)

Barb: ¡Quiero el divorcio!

Tom: Sí, EL DIVORCIO!!! (*Se tiran a la cama y comienzan a tener sexo*)

Apagón-

Fin de Primer Acto.

Segundo Acto

Escena 1

La escena transcurre doce años previos al primer acto. Estamos en la casa de campo de Gaby, regalo de sus padres quienes la construyeron en los años 60. Escuchamos una música alegórica al año 1979. Estamos en una cocina informal pero rustica. Al igual que en la escena 1 del primer acto, vemos unos gabinetes, un counter y una mesa de comedor informal pero con otro laminado y colores. Hay ciclorama para dar la apariencia de que estamos rodeados de campo, aire fresco y luz. Poco a poco el día ira convirtiéndose en un atardecer. Karen esta preparando una marinada con salsa soya, vinagre, limones y ajo. Gaby entra con una bolsa de comestibles y flores. Todos tienen mas pelo y apariencia más juvenil que en el acto anterior.

Gaby: ¡Puchunguita!

Karen: ¡Puchinguito! ¿Dónde estabas metido, te he echado de menos?

Gaby: Fui al colmadito de Don Paco, a comprar unas cositas y unas flores para mi amada.

Karen: Pensé te habías cansado de mí... como a veces hablo tanto...

Gaby: ¡Jamás! Mi cielo, si tu... casi no hablas... Además siempre me escuchas sin interrumpirme cuando yo te estoy hablando...

Karen: Yo seria incapaz de interrumpirte Gaby, eres tan inteligente...

Gaby: ¡Puchunguita!

Karen: ¡Puchunguito! (Se besan.)

Gaby: ¿Y mi amigo Tommy, llegó ya?

Karen: No, no ha aparecido.

Gaby: ¿Y tu amiga Bárbara?

Karen: Esta caminando por la vieja vereda que da al río... está fascinada con el sitio.

Gaby: Me imagino. Esta hablándole a la naturaleza, comunicándose con la madre tierra... ¿Te diste cuenta de que se la pasa escuchando tapes de meditación y

haciendo Yoga? Sabrá Dios si fuma... los artistas son medio raros...

Karen: Mi amorcito, Bárbara es muy talentosa...

Gaby: No sé... toda esa parafernalia "New Age" me parece una solemne mierda.

Karen: Pero puchi... ella no te esta obligando a ti a escucharla. solo la usa para relajarse.

Gaby: ¿Y como quieres que no la escuche? Usa el volumen tan alto que se sale de sus audifonos... No se como no se le han roto los tímpanos. ¿Cómo puede escuchar esa porquería? A mí me darían diarreas...

Karen: Ay puchi... que expresiones son esas... además Barbie la usa para relajarse...

Gaby: ¿Y de que tiene que relajarse "Barbie"? Por lo que me has contado no hace mucho en la oficina...

Karen: Gaby... no le vayas a decir que te he contado... no se ve bien que hable de mis compañeras de trabajo...

Gaby: Bueno esta bien, no le diré nada no vaya a ser que se altere. La verdad que es un poco paranoica...

Karen: Un poco elevada, eso es todo...

Gaby: "Elevada" Medio tostada diría yo... ¡No sé como se la presentaremos a Tommy! Aunque conociendo a Tommy, la bajara de esa nube en un segundo.

Karen: Quien sabe... a lo mejor se gustan Tommy es un gran tipo, lo único que necesita es conocer una gran chica... la chica apropiada.

Gaby: ¿ Y piensas que esa chica es Bárbara?

Karen: ¿ Que tiene de malo Bárbara? Es muy divertida, una muchacha bonita, agradable.

Gaby: ¿ No has visto la libreta esa que carga para arriba y para abajo? ¿ Llena de unos garabatos que pretenden ser dibujos? ¡Tostada!

Karen: No se pierde nada con presentarlos. Después de todo, ¿qué es lo peor que puede suceder?

Gaby: Que se casen. *(Gaby comienza a sacar cosas de la bolsa de comestibles. Una botella de vino tinto, una de vino blanco, un "six pack" de cerveza, una botella de ginebra.)*

Karen: ¿Crees que sea suficiente? *(Sarcástica.)*

Gaby: Pues con los planes que tienes de que esos dos se enamoren... vamos a necesitar hasta la ultima gota de este licor... *(La besa por el cuello.)*

Karen: ¿Qué haces?

Gaby: Besando a mi nueva esposa.

Karen: Me parece raro que siempre que tenemos visita te pones tan "amoroso".

Gaby: ¿Qué quieres decir?

Karen: No sé, a veces eres de una manera cuando estamos a solas y tan pronto llega visita eres de otra...

Gaby: No sé de donde te sacas eso.

Karen: Estoy cortando ajo, Bárbara y Tommy están por llegar y tu te pones con besuqueos... ¿qué se supone que piense?

Gaby: Pues que estoy enamorado... y en vez de criticarme deberías soltar lo que estas haciendo y besarme tu también.

Karen: Como usted ordene amo. *(Suelta lo que esta haciendo, se le acerca y lo besa.)*

Gaby: ¿Ves? No creo que fuera tan difícil eso... *(Ahora comienza un juego entre ambos. Es un juego sexual que ya han jugado antes. Muy sexy, nada de niñerías.)* ¡Uh, oh! ¿Sabes que hora es?

Karen: ¿Qué hora es?

Gaby: La hora de asustarte...

Karen: ¡Oh no! No puede ser... por favor no lo hagas *(Siguiéndole el juego.)*

Gaby: Tengo que hacerlo, es la hora.

Karen: No Gaby... por favor...

Gaby: Lo siento... pero llega el momento en que un hombre debe hacer lo que tiene que hacer...

Karen: Ay no... Ay no... no me asustes...

Gaby: Ya mismo... en cualquier segundo...

Karen: Ay Dios... ¿y ahora quien podrá ayudarme?

Gaby: ¡ El chapulín colorado! ¡ Booo! *(Karen grita. Se ríen a carcajadas, se besan apasionados y se les olvida donde están. De momento entra Tommy, trae un maletín y una muda de ropa en un gancho. Se les queda mirando. Karen se da cuenta y se separa abruptamente de Gaby.)* ¿Qué? *(Karen le hace señas con los ojos, Gaby mira y ve a Tom.)* Eh, Tommy.

Tom: Sigán... por mi no se detengan..., ahora es que la cosa se iba a poner buena...

Karen: ¿Cuánto hace que estas parado ahí?

Tom: Lo suficiente para ahora fumarme un cigarrillo...

Karen: Ligón... *(Se le acerca y amorosamente le da un besito en la mejilla)*

Tom: Craneal... Hola.

Gaby: *(Le da un abrazo)* ¿ Mucho trafico para venir?

Tom: Si chico, parece que toda el área metropolitana se vino a pasar el fin de semana. Me fascina este lugar, es como un paraíso... Aunque te diré que hay que comer mucha malanga para subir la jalda esa... Esta como que más empinada que la vez anterior...

Karen: No te preocupes, el año que viene instalaremos un elevador.

Gaby: ¿Te sirvo un trago, una cerveza?

Tom: ¡SIII! Las dos cosas. *(Se ríen)*

Karen: ¿No te cansaste de guiar?

Tom: No, en lo absoluto. Me gusta guiar. Prefiero los carros a los aviones, no quisiera estar en uno nunca. Lamentablemente acabo de aceptar un trabajo en el cual creo que tendré que viajar mucho. *(Gaby le da la cerveza)* ¿Bueno, y donde esta mi "blind date"? La tipa esa con la que me quieren acomodar...

Karen: No queremos acomodarte con nadie. ¿Gaby, le dijiste eso? *(Gaby se encoge de hombros)* Y no le llames tipa, suena tan vulgar...

Tom: A mí me encanta la vulgaridad...

Karen: Déjate de fresquerias. Además, no es un "blind date". Ya la conociste.

Gaby: Sí, el día de nuestra boda.

Tom: Eso me dijiste, pero no recuerdo.

Gaby: Chico, casi al final de la boda... la chica aquella que su puso a bailar sola en medio de la pista... la que estaba haciendo una de esas mierdas de yoga...

Karen: ¡Gaby!

Tom: ¿Aquella loca? Estaba jendía...

Karen: Paren, paren. No es justo que la critiquen así. Todos habíamos bebido ese día. Ella solo estaba un poco ebria... buscando expansión espiritual... Bárbara es una muchacha especial.

Gaby: Mmjuh. A la verdad que tenía cara de que fuma algo especial... (*Gaby y Tom se ríen.*)

Karen: Basta. Déjense de bromas.

Gaby: Estoy exagerando. (*A Tommy.*) Bárbara es una gran chica, te va a encantar. Y de veras NO estamos tratando de acomodártela... (*Gaby y Tommy vuelven a echarse a reír*)

Tom: Bueno, y ¿llegó ya?

Gaby: Si, vino con nosotros.

Karen: Debe haberse ido cerca del río, a pintar.

Tom: No me digas. ¿Pinta cuadros?

Gaby: Bueno tanto como Picasso...

Karen: A mí me gustan sus dibujos...

Tom: ¿Qué clase de dibujos son?

Gaby: Son unos gara... dibujos medio impresionistas... un poco... sicóticos.

Karen: (*Molesta.*) ¡Gabriel! Suspende.

Karen: (*Lo mira sonriéndole con ira. Bárbara entra en una "nota" natural. Tommy le sonríe al verla y ella lo ignora. Viene cargando un bolso en su hombro, el cual esta lleno de cosas para pintar. Trae audífonos en el cuello y una casetera en la cintura.*)

Barb: (*Entrando.*) ¡Hola gente!

Tom: (*A Gaby.*) Mano se me había olvidado que estaba tan buena...

Karen: Ah, que bueno que llegaste.

Barb: Ay, ¿me tardé demasiado?

Gaby: No, en lo absoluto.

Barb: Es que perdí control del tiempo...

Karen: ¿Por donde andabas?

Barb: Muchacha, por cuanto sitio encontré. Este lugar es maravilloso. La luz, las montañas, el riachuelo... Subí por la vereda hasta llegar a la parte más alta. Puedes divisarlo todo desde allí. ¡ Un verdadero paraíso!

Gaby: Pues a la verdad que caminaste como loca... (*Mira a Tommy, se sonríen malvadamente.*)

Tom: ¿Es la primera vez que vienes aquí?

Barb: (*Lo ignora y le habla a Karen.*) Wow Karen y el riachuelo... la iluminación de la naturaleza sobre el agua y las piedras... te deja sin habla.

Karen: Sí, es muy lindo.

Barb: (*Continúa sin detenerse.*) Y la gente, tan amable. Bañándose en el río como niños... y disfrutando del agua... Parecían dioses indígenas...

Tom: ¿Estaban en pelota?

Barb: (*Bárbara lo mira por primera vez, indignada por la pregunta.*) ¿Perdón?

Tom: Por estos lares la gente a veces se baña desnudos, así que pensé que...

Barb: Bueno, algunos lo estaban, pero eso no era lo importante...

Tom: Depende de lo que uno este mirando...

Karen: Ehhh... Bárbara este es nuestro amigo, Tommy...

Tom: Mucho gusto. (*Le extiende la mano, ella le contesta el saludo un poco fría.*)

Barb: Ah si, ya me acuerdo de ti... (*Mira a Karen.*) Sí. Ahora me acuerdo de el,

lo conocí el día de tu boda.

Karen: Te lo dije.

Tom: Pues yo no recuerdo que nos presentaran ese día...

Barb: Estuve toda la tarde hablando con la chica con quien estas saliendo. (*A Tom.*)
Era una abogada.

Tom: Ya no. Digo, todavía es abogada, solo que ya no estamos saliendo.

Barb: Ay que pena.

Tom: No necesariamente...

Barb: Me pareció muy agradable.

Tom: Todo lo que brilla no es oro...

Gaby: Bueno, ¿porque no nos damos un traguito y hablamos de otras cosas...?

Barb: Claro! Dame una ginebra con tónica. (*Ahora a Tommy*) Y dime, ¿cuantas veces has venido tú a este maravilloso escondite?

Tom: Caray, un montón. ¿Verdad Gaby? Hace años. (*Gaby sirve tragos, otra cerveza para Tommy y vino para el y Karen*)

Barb: ¿Así que ustedes se conocen hace tiempo?

Gaby: Si, Tommy y yo nos conocimos en la Universidad. Lo conocí en la cafetería... estaba tratando de levantar a una pelirroja despampanante en quien yo ya me había fijado. Desde ese día hicimos amistad y una especie de co-dependencia... yo me enamoraba de las chicas y él me las levantaba... Era un "lady killer"...

Tom: Está bien, está bien... detente. Éramos mas jóvenes entonces... además nunca conocí a alguien que me gustara de veras... Pero si me hubieses dejado te levanto a Karen. ¡Aunque esta maldita nunca me hizo caso! (*En broma.*)

Gaby: Perro flaco soñando con longaniza... (*Broma.*)

Tom: Precisamente, hablando de longaniza... (*A Karen.*) El no puede darte lo que yo puedo darte Karen... ¡Lo sé bien, lo he visto desnudo!

Karen: Pues yo no tengo quejas...

Tom: "Touché"

Gaby: Dile ahí... puchi... (*Le da un beso a Karen.*) Karen es una gran fanática de esa longaniza...

Karen: Bueno tanto como fanática... (*Ríen.*)

Barb: (*A Tom.*) Sabes, me han contado mucho de ti...

Tom: No digas... ¿de mi longaniza?

Barb: No. De tus "virtudes". ¿A qué te dedicas?

Tom: Soy abogado corporativo... un poco cansado ya de eso, pero después de los treinta es peligroso cambiar de carrera así que espero pacientemente a ver si me llega algo mejor... Siempre hay algo mejor... no te parece?

Barb: No necesariamente. A veces es mejor conformarse con lo que tenemos en mano, digo si vale la pena.

Tom: Sí, claro. ¿Y tu, a que te dedicas?

Karen: Bárbara es artista.

Barb: Karen...

Karen: Y muy buena.

Barb: No creo.

Tom: Nítido...

Barb: ¿Nítido?

Tom: ¿Y como lo sabes Karen?

Karen: Bárbara y yo estuvimos trabajando juntas hace un tiempo. En la agencia de publicidad. Yo ideaba conceptos y ella los dibujaba.

Tom: ¿Y qué paso?

Barb: Me fui "Free Lance" con una corporación que publica libros. Diseño y dibujo de portadas. Pero no pienso estar en eso toda la vida.

Karen: Bárbara tiene un futuro prometedor como pintora.

Tom: (*A Bárbara*) ¿Y que clase de pinturas son? ¿Expresionistas... realistas... medio sicóticas? (*Gabriel lo mira sin poder creer que Tommy este diciéndole eso.*)

Barb: ¿Excúsame?

Tom: Quiero decir... ¿que como le llamas a tu "estilo"?

Barb: Me molestan las "etiquetas". NO creo en eso de estilo. ¿Sabes de arte?

Tom: No, realmente no mucho...

Barb: Entonces, para que la pregunta.

Tom: (*Señalando a la libreta de dibujo.*) ¿Puedo verla?

Barb: No, no se la enseño a extraños... y menos en la primera cita.

Tom: (*A Bárbara.*) ¿Sabes? Yo también me acuerdo de haberte visto el día de la boda.

Barb: ¿De veras?

Tom: Sí. Bailando. Casi al final de la recepción...

Barb: ¡Ay santo! No puedo creer que me hayas estado mirando. Que bochorno.

Tom: No, no te preocupes. A decir verdad eras un espectáculo hermoso...bailando sola como si estuvieras en otra dimensión...

Barb: Fue una boda preciosa. Y yo la pase muy bien.

Karen: Yo ni me acuerdo. Todos se acuerdan menos yo. Dame mas vino. (*A Gaby.*)

Gaby: Estabas muy estresada ese día...

Gaby: Karen me hizo tener lista a la gente diez minutos antes de tiempo, estaba hecha un manojo de nervios...

Karen: Yo de veras no recuerdo nada... pero Gaby tiene razón, mis nervios estaban destrozados.

Gaby: Pero yo, como todo un futuro marido modelo, agarré a todos por un brazo y me los lleve con todo y entremeses en la boca, corriendo hasta el altar. El cura pensó que yo estaba medio loco... no sabia que solo estaba protegiendo mi futuro, no fuera que a la novia le fuera a dar por cancelar la boda.

Karen: Dichosos los que comieron entremeses... yo ni siquiera los probé...

Gaby: Bueno probaste otras cosas mejores...

Karen: ¡Gaby!

Barb: Bueno y... ¿cómo se siente el estar casados?

Gaby: (*A Karen.*) ¿Cómo se siente Karen?

Karen: Casi ni se siente... Gaby.

Gaby: Eso no fue lo que me dijiste anoche...

Karen: ¡Gaby! (*A Bárbara.*) Pues te diré que se siente uno más tranquilo. La presión social que uno tiene durante la soltería es tremenda, y una vez te casas te sientes liberado.

Gaby: Eso es verdad. Por fin todos se callan y dejan de hacer la famosa pregunta... "¿Te casaste?" Porque si un hombre no se casa a tiempo, pues ya tu sabes... Maricón!

Karen: Y si a una mujer se le pasa la edad pues... ¡Jamona!

Gaby: Pero por fin, cumplimos con el mundo. Estamos CASADOS.

Karen: Si, es como si hubieras cumplido con una sentencia... (*Todos ríen.*)

Gaby: Pero uno se acostumbra a la idea, y hace lo mejor que puede para disfrutar de esa nueva vida.

Barb: Suena como un cambio radical.

Karen: Lo es.

Tom: A mi no me molestaría casarme uno de estos días... tener niños, una casa, en fin... (*Ahora Bárbara realiza que Tommy es muy atractivo y le agrada lo que dice.*)

Barb: A mi igual. Es mas, me siento incomoda de estar todavía en esta indecisión. Yo me veía a mi misma casada y con un par de bebitos para esta edad...

Gaby: ¿Pues que están esperando?

Karen: Ambos están listos... y disponibles...

Tom: A la verdad que mirándolos a ustedes, es tentador. No se porque a uno le da

tanto miedo.

Gaby: ¿Miedo a que Tommy? *(Tommy se refiere al miedo de equivocarse, de que la persona escogida no sea la apropiada. Lamentablemente no tiene tiempo de decirlo. A Bárbara se le cae el trago al suelo.)*

Barb: ¡Ay Dios! Karen, lo siento.

Karen: No seas tonta, quédate quieta para buscar una toallita.

Tom: Permíteme a mí. Yo la busco.

Karen: Hay una ahí en el counter. *(Tommy busca la toallita, viene, se arrodilla frente a Barb que esta sentada y comienza a secarle la pierna.)*

Tom: ¡A sus pies, madame! Permítame secar sus hermosos tobillos...

Karen: *(Raspándose la garganta)* ¡EJJJemmm! Gaby... mira que hermoso atardecer... *(Tommy Y Barb se han quedado mirándose, mientras el suavemente le seca la pierna.)*

Gaby: Sí, hermoso...

Karen: *(Vuelve y se raspa la garganta)* Ejeemmm! *(Ahora le hace señas con la cabeza de que deben salir afuera.)*

Gaby: AHHHH!! Hermosísimo... ven Karen vamos a disfrutarlo... *(Gaby Y Karen salen.)*

Barb: ¡Soy tan torpe! Siempre lo riego todo...

Tom: No digas eso... no me cansaría nunca de tus torpezas ni de recoger tus regueros... además le diste la oportunidad perfecta a Karen para que hiciera de las suyas... *(Ambos ríen, hay química. Bárbara se da cuenta de su debilidad sexual ante Tommy y se levanta para escapar de sí misma.)*

Barb: ¿Por qué no salimos a ver el atardecer?

Tom: Claro. Ve tu adelante y déjame prepararte otro de estos. *(Se refiere al trago. Tom se va al counter y Barb sale. Karen entra mientras Tommy esta preparando el trago.)*

Karen: La tarde esta preciosa. Cenaremos en la terraza, así podremos disfrutarla. Tienes que ver ese cielo... *(Empieza a recoger platos en el counte.r)*

Tom: Perfecto. *(Tommy esta al lado de Karen, le mira el pelo y por un instante le pasa*

la mano por el cabello como acariciándolo.)

Karen: ¿Qué pasa?

Tom: Tienes el cabello más claro. Té queda muy hermoso.

Karen: Gracias. Loreal... Yo me lo merezco... (*Pausa. Tommy vuelve a tocarle el cabello*) ¿Qué haces? (*Lo mira. Tommy se encoge de hombros en señal de que no sabe que contestar. La escena se carga de una atmósfera extraña por un segundo. Inmediatamente Karen reacciona y se pone en movimiento.*)

Karen: (*A Tommy.*) Hazme un favor, trae las botellas de vino. (*Comienza a salir, en ese preciso instante, entra Gaby*) Ah, Gaby, trae unas velas de citronella... (*Se dan un besito cariñoso y Karen sale rápida.*)

Gaby: (*A Karen*) Enseguida mi amor. (*A Tommy.*) ¿Y bueno, qué paso?

Tom: (*Reaccionando.*) ¿Qué pasó de qué?

Gaby: ¿Qué piensas de Bárbara?

Tom: (*Un poco nervioso y en tono equívoco.*) No sé... ¿Qué piensa ella de mí?

Gaby: Estoy seguro de que le gustas.

Barb: (*Desde afuera.*) Tommy, ven te vas a perder algo increíble...

Gaby: ¿Escuchas Tommy? Salgamos mi amigo... te llama el destino... (*Salen y Apagón.*)

Escena 2

(Estamos en el presente de nuevo. Han pasado varios meses desde la noche en que Bárbara le contó todo a Gaby y Karen. Es un día soleado y han decidido sentarse afuera en el patio de la casa. Observamos una mesa de patio con un par de sillas. Bárbara esta poniéndole un mantel los "place mats y cubiertos que trae en una canasta.)

Barb: (*Hablando en voz alta pues Karen viene tras de ella pero aun no está en escena*) ...y tu sabes lo que es, prometerle a una niña de diez años que vas a venir a buscarla a las siete de la noche para ir al cine y que llegue la hora y no te aparezcas...

Karen: (*De afuera.*)
¡NO puedo creer que Tommy haya hecho algo así!

Barb: Pues como te lo cuento... Las siete... las siete y media... las ocho... las ocho y media y ¡nada! La pobre Sammy estaba destrozada... llorando

inconsolable... y claro, es a mí a la que le toca recoger los pedazos...

Karen: (*Entra con una bandeja de jugos y sandwiches.*)
¡Pobrecita!

Barb: Y todo por que estoy segura de que se quedo copulando con su nueva “sexo maniaca” mientras su hija desperdiciaba las llamadas telefónicas dejándole mensajes... “Papi, te estoy esperando... ¿estás ahí Papi?”

Karen: Increíble... que ¡cerdo!

Barb: ¿Y sabes a la hora que vino a llamar? A la una de la mañana.

Karen: Ay nena yo le doy un escándalo...

Barb: “Dile a Samantha que lo siento... que tuve un compromiso de emergencia...”

Karen: ¡YO siempre dije que era un “guevon”! Aunque parece que la separación lo ha hecho ser mas aun. No entiendo que es lo que les sucede a los hombres cuando se separan de una... parece que se dan una ducha de estupidez y se convierten en morones...

Barb: Hay esposos que pasan años sin hablar... “no me pasa nada... no me pasa nada” para entonces cuando por fin abren la boca decirte “ ¡me quiero separar!”, están del carajo. (*Karen reacciona a esas palabras pues le llegan.*)
Bueno, por lo menos tu y Gaby hablan mucho entre ustedes...

Karen: (*Un poco equívoca.*) Eh... sí, sí claro... (*Cambiando el tema.*) ¿No té molesta que nos hayamos venido al patio?

Barb: En lo absoluto. Hace un día precioso. Además acá estamos mas en privado.

Karen: Parece mentira que ya hace tres meses de tu separación... Luces muy bien. De veras. Aunque siento como si hiciera siglos que no te veo. Hemos estado preocupados por ti...

Karen: Te he dejado mensajes en tu máquina... y no los contestas.

Karen: Llegué a pensar que estabas enojada conmigo...

Barb: ¿Por qué iba a estarlo?

Karen: No sé... Antes de que “esta situación” sucediera, nos comunicábamos todos los días... me visitabas continuamente...

Barb: Pensé que estabas cansada de oír la misma historia... el mismo llanto...

Karen: ¿Estas segura que no fui yo, que te ofendí?

Barb: Karen, no seas tonta... (*Hay cierta duda.*)

Karen: No sé... pienso que en cierto nivel a lo mejor me culpas por todo esto...

Barb: ¡No seas ridícula!

Karen: Después de todo... fui yo la que los presento.

Barb: No podías controlarlo Karen. El que Tommy y yo nos juntáramos o el que nos hayamos separado, no está bajo tu control Karen. No puedes controlar la vida, aunque Dios sabe que te encanta hacerlo... o por lo menos creer que lo puedes hacer... (*Silencio incomodo.*)

Karen: Bueno pues me imagino que te has estado entreteniendo con tu arte. Es lo mejor que puedes hacer, ocupar tu tiempo en algo creativo.

Barb: Pues fíjate, no he pisado el estudio hace semanas. Mis deseos de pintar han desaparecido.

Karen: Ya regresaran.

Barb: No me preocupa. Ya no quiero pintar más.

Karen: ¿Cómo puedes decir algo semejante? Tanto trabajo, tantos años... Eres muy talentosa.

Barb: Por Dios Karen, ambas sabemos que soy un desastre...

Karen: No es cierto.

Barb: Karen, ya no tienes que mentirme... ya no me importa, de veras.

Karen: ¡Nunca te he mentido! (*Duda.*)

Barb: No te preocupes, entiendo que lo hiciste por que no querías ofenderme.

Karen: ¿Y en que has estado ocupando el tiempo entonces?

Barb: He estado viendo a un siquiatra. Además... conocí a alguien...

Karen: ¿Cooooomo? Mira que bandida... con razón. ¿Cómo se llama?

Barb: Es un hombre maravilloso. Se llama David.

Karen: ¿Y donde lo conociste?

Barb: A decir verdad, ya nos conocíamos. Hace como diez años. Era compañero de trabajo de Tommy.

Karen: ¡Malaya sea, otro abogado! Te has jodido nena...

Barb: No creas...

Karen: Bueno, que se le va a hacer... no se puede ser bella y tenerlo todo también...

Barb: Gracias...

Karen: Hablaba de mí... (*Se ríen.*)

Barb: Llamó a mi casa hace dos meses preguntando por Tommy. Yo le dije lo que estaba sucediendo... y hablamos un rato por teléfono. Sucede que a el también le estaba pasando lo mismo... su matrimonio acababa de terminar...

Karen: ¡Jesús, esto es una epidemia!

Barb: Así que nos citamos para darnos un trago y hablar mas... Nos dimos cuenta de lo mucho que teníamos en común... y nos hemos estado viendo desde entonces.

Karen: Ah ya veo...así que... ¡ El que se jodió fue Tommy!

Barb: Si... (*se ríe como una chiquilla que hace una maldad.*) Es excitante... vernos a escondidas... como si fuéramos dos niños de escuela... me está enseñando a correr patines...

Karen: Parece que eso no es lo único que té esta enseñando...

Barb: Un día si quieres nos podemos ir los cuatro... a Gaby le gusta correr patines...

Karen: Ya me lo imagino con un casco y unas rodilleras por toda la avenida...

Barb: David esta tan lleno de vida. Es tan divertido. Todo un compañero...

Karen: Tú si que no pierdes el tiempo...

Barb: ¿Cómo dices?

Karen: Tommy acaba de salir de tu vida...

Barb: Pero Karen...

Karen: Has estado doce años casada... te quejas de no haber tenido tu individualidad y tan pronto sales de uno, te enganchas con otro... no te has dado tiempo de estar sola...

Barb: Pero es que estuve sola por doce años... casada, pero sola.

Karen: Chica pero... involucrarte con alguien tan rápidamente...

Barb: Lo amo.

Karen: ¿Cómo puedes enamorarte de alguien así de rápido?

Barb: Me enamore de Tommy en un fin de semana en tu casa de campo...

Karen: ¡Y por eso te mandaron al carajo! Perdón.
Lo único que quiero es que tengas calma. Estas muy vulnerable...

Barb: Ay Karen, deja las letanías...

Karen: No quiero que te hagan daño...

Barb: Me voy a casar con él. Yo lo quiero y él me quiere a mi Karen, no a una expectativa de lo que debo ser...

Karen: Pues si es así... que te vaya bonito.

Barb: Yo se lo que estoy haciendo Karen. Este es el hombre con quien debí haber estado casada hace mucho. Tommy fue una tragedia que tuvo que suceder para que encontrara a David. Era mi destino...

Karen: Si tu lo dices...

Barb: Piensas que estoy loca, ¿Verdad? Quieres arruinarme esta oportunidad de tener una nueva vida... una que tu no puedas controlar...

Karen: Yo no dije eso... ¿Cómo puedes decirme algo semejante? Yo...

Barb: Esta es una oportunidad para poder tener un marido que me respete a mi, que me ame a mi...No todas podemos ser como tu Karen.

Karen: ¿De que hablas?

Barb: Karen la perfecta, Karen la hacendosa, la que sabe cocinar, la que tiene todo bajo control, inteligente, profesional... ¿Crees que no se que Tommy hubiese preferido que yo fuera como tu? A veces he pensado que estaba mas enamorado

de ti que de mi...

Karen: Bárbara...

Barb: Tu siempre tan ordenada, tu casa limpia, tus niños educados... Necesitabas una amiga como yo, una amiga que fuese un desastre, incompetente, y sin talento. Eso te ha dado el poder siempre...

Karen: Eso no es cierto.

Barb: El mundo está lleno de mujeres como tu Karen... controladoras, manipuladoras. Y toda Karen, necesita una Bárbara para poder sobresalir frente a los demás...

Karen: Eres una ingrata.

~~Karen~~ Karen: ¡Que cosa! Este es un mundo de hombres, no hay duda. La mujer es la única criatura que para sobrevivir tiene que atacar a su propia especie... Bárbara ustedes han sido como familia para nosotros...

Barb: Lo sé.

Karen: Me pasé los primeros veinte años de mi vida tratando de hacer lo necesario para alejarme de mi familia, de esos parásitos inconsecuentes que me toco tener en mi camino... Luego veinte años mas construyendo una vida con una nueva familia. Los amigos son una familia escogida...

Barb: Pues te felicito Karen, la familia que escogiste esta tan jodida como la otra!
(Pausa. Ahora ambas se miran, calladas... Bárbara cambia de tono y de una manera automática ambas miran al horizonte como pensando en todo lo que ha pasado.) ¿Y como están los niños...?

Karen: Bien... (Fría.)

Barb: ¿Y Gaby, cómo sigue?

Karen: Bien...

Barb: Me alegro tanto... (Fría.) (Ambas beben y comen sin mirarse más...)

Apagón.

Escena 3

(Esta escena se desarrolla en el counter de un bar. Gaby esta bebiendo. A su lado hay un vaso lleno con un trago, adicional al que tiene en la mano. Tiene esa mirada en el rostro que delata su preocupación de que le vean bebiendo solo, y

de que esta tratando de disimular su preocupación de que lo vean. Esta esperando a Tommy, quien se ha retrasado. Mira a su reloj, bebe un poco, lee un magazín, chequea su agenda. Tommy entra súbitamente, muy refrescado, luciendo radiante, contento.)

Tom: ¡Gaby, mi pana!

Gaby: ¡Por fin llegas! (*Se dan un abrazo de amigos. Tommy es más efusivo que Gaby.*)

Tom: ¡Que bueno verte! Te he echado de menos.

Gaby: Yo también.

Tom: ¿Hace rato que esperas?

Gaby: (*Mintiendo.*) No... que va... solo unos minutos.

Tom: Perdóname es que la reunión de la junta se tardó mas de lo que pensaba.

Gaby: (*Sin darle importancia a lo dicho le ofrece el trago.*) ¿Quieres?

Tom: ¡Claro! ¡Que bien me conoces ah! Mano, cuanto hace que no nos vemos... ¿cómo dos o tres semanas?

Gaby: (*Dándole el trago.*) Varios meses...

Tom: ¿Y Karen todavía esta molesta conmigo?

Gaby: Bastante.

Tom: ¡Coño! ¡Que carácter!

Gaby: Bueno Tommy, tienes que admitir que metiste las patas... (*Reacción.*)
¿Y dime, cuando llegaste a la ciudad?

Tom: Esta mañana. Nancy regresó conmigo.

Gaby: ¿No digas?

Tom: Si, desde que nos mudamos juntos a la costa sur, ambos estábamos locos por ver la capital de nuevo.

Gaby: ¿Y vas a ver a los niños?

Tom: No. Este fin de semana es el de ella... A mí me toca la semana que viene y créeme, es mejor no alterar nada... Bárbara se pone como una fiera...

Gaby: Ah... Te ves muy bien.

Tom: Gracias. Regresé al gimnasio.

Gaby: ¡No digas!

Tom: Si, me he puesto en forma de nuevo. La verdad que me había dejado ir...
He bajado unas libritas...

Gaby: ¡Como veinte...!

Tom: ¡Oye... ! Nancy y yo nos levantamos a las seis de la mañana y corremos unas
cuantas millas juntos...

Gaby: ¡A las seis de la mañana...!

Tom: (*Continuando.*) Regresamos... hacemos el amor en la ducha...

Gaby: Ah...

Tom: Y después al trabajo. Ese es mi nuevo régimen. Y déjame decirte que ha
cambiado por completo mi perspectiva de la vida.

Gaby: Deben ser las duchas...

Tom: (*En medio secreto.*) Pana, no sabes las cosas que me ha enseñado ha hacer...

Gaby: ¡ Dichoso tu... !

Tom: Nancy tiene un cráneo increíble... mucha más imaginación que... bueno...
es bien atrevida para el sexo y no le tiene miedo a intentar lo que sea...
Para que veas que la edad no importa... ¡Estoy haciendo cosas que no hice a los
dieciocho...!

Gaby: Cuidado con un infarto...

Tom: Nancy no tiene miedo de usar el cuerpo. Se siente orgullosa de el. Y para mí
eso es nuevo... tener una amante que sea tu maestra... que ambos aprendan juntos
a descubrirse sexualmente... Con Bárbara nunca fue así. Siempre fue muy arisca
para experimentar... y me hacia sentir inepto.

Gaby: Pues no lo parecía...

Tom: Pues créeme. Nancy no tiene inhibiciones...

Gaby: (*Rápido.*) ¡Eso si te lo creo!

Tom: A veces vamos caminando juntos por un centro comercial...y de momento me agarra las nalgas y me las aprieta, sin pensarlo.

Gaby: ¿Te gusta que te aprieten las nalgas, ah?

Tom: ¡Vete al carajo! Es muy liberador no tener que preocuparse por ofender a tu mujer si haces o le pides que te haga ciertas cosas...
Bueno tu sabes muy bien
como es la cosa...

Gaby: (*En broma, tratando de evadir la realidad.*) ¿Quién yo? ¡Jamás!...

Tom: (*Continúa muy sincero.*) El sexo entre Bárbara y yo se convirtió en parte de algo que había que planificar, algo que se quedaba pendiente continuamente, como si estuviera en una lista de cosas por hacer. (*Continúa como leyendo la lista*) Sacar la basura todas las noches... sacar el maldito perro a cagar... El martes ir al supermercado, el miércoles comprarle ropa a los niños, el jueves reunión de padres y maestros... el sábado ¡chichar!

Gaby: Tommy baja la voz...

Tom: Chico, es que estas cosas me ponen eufórico. He recuperado mi identidad. Nancy es única. Estamos totalmente sincronizados. A veces no hace más que ponerme la mano en el pecho... mirarme con esos ojos sensuales... ¡y se me para al instante!

Gaby: ¡Eje mano... ni que fuera pop corn! Y dime... (*Ahora seriamente interesado.*) ¿hablan frecuentemente?

Tom: Todo el tiempo. ¿Recuerdas como es una relación cuando comienza?
Conversaciones interminables... una lluvia de risas... y mucho sexo!
Nancy me escucha... de veras, me escucha. Me salvo la vida. Me devolvió mi yo.

Gaby: Wow, que fantástico... (*Hay un tono acusador. Se queda pensativo. Bebe. Tommy se le queda mirando.*)

Tom: ¿Qué? ¿Qué piensas?

Gaby: ¿A qué te refieres?

Tom: Vamos Gaby, yo conozco esa mirada.

Gaby: Solo estoy aquí para escucharte. No para comentarte nada, ni para darte mis

opiniones... ¿No es así como te gusta?

Tom: Por Dios Gaby. Cuando te dije eso estaba muy sensible...

Gaby: ¿Ah, y ahora ya no lo estas? Bueno pana pues me tienes que escribir un ~~libro~~ *manual* de reglas. No quiero salirme de la cancha...

Tom: Gaby...

Gaby: Esta bien. ¿De veras quieres saber lo que pienso? Pues pienso... te escucho decir todas esas historias de "Playboy" y me parece que te has convertido en un enfermo.

Tom: Pensé que podías entenderme. Estaba totalmente muerto con Bárbara y he vuelto a renacer...

Gaby: Si lo tenías muerto podías haber usado Viagra...

Tom: ¡No hablo de eso! Mi relación me asfixiaba. Estaba harto de "Tu recoges al nene y lo llevas a su juego... yo recojo la nena para llevarla al ballet..."

Gaby: Pero Tommy el matrimonio es así... hay una rutina...

Tom: Nunca había tiempo para hablar, para ser íntimos...

Gaby: Pero es que las cosas van cambiando...

Tom: ¡Y el maldito perro! El perro sí que me jodió la vida. No fue suficiente con dos gatos y una cotorra. Bárbara insistió en que los niños tuvieran un perro porque ella tuvo uno cuando chiquita... Después de haberme tragado toda la mierda de mi familia, de mis maestros y de mis jefes me vi obligado en mi propia casa a limpiar mierda de perro. ¿Como puede haber romance cuando hay tanta mierda envuelta?

Gaby: Todos nos hemos sacrificado por nuestros niños. Es el precio que hay que pagar si se quiere tener una familia.

Tom: Esa es la palabra clave... "quererla"

Gaby: ¿Qué quieres decir?

Tom: Karen y tu... realmente querían una familia. Yo no.

Gaby: ¿De que hablas?

Tom: No se como pude dejarme engatusar. No estaba en mis planes...

Gaby: ¿ El que?

Tom: Sentar cabeza, tener niños. Fue algo que hice porque era lo que se esperaba de mí, Karen, tu, mi familia... pero realmente no era lo que yo quería. Igual que ser un abogado... Desde los diez años escuche que tenía que ser un abogado igual que mi padre. He sentido que viví una vida ficticia, vacía...

Gaby: ¿Entonces que Tommy? Explícamelo porque no te lo entiendo. Yo estuve allí durante todos esos años de "miseria" y "agonía" a los que te estas refiriendo. Y sabes, pensé que todos estábamos pasándola lo mejor posible. Que luchábamos juntos para crear una vida bonita, una vida familiar con altura. Pense que todos estábamos unidos de corazón en esa faena de salvar nuestras pequeñas vidas de la rutina... ¿Y ahora tu vienes a decirme que tu solo estabas pensando en chichar?

Tom: Eso no fue lo que dije. Además mano, no lo tomes tan a pecho.

Gaby: ¿Ah no? ¿Y como se supone que lo tome? Dijiste que estabas viviendo una vida vacía...

Tom: Con Bárbara. No con Karen ni contigo. Jamás contigo Gaby. Tú eres mi mejor amigo. Si no puedo contarte estas cosas, ¿a quien se las voy a decir? Te estoy hablando de mi matrimonio.

Gaby: Es que no es así de sencillo Tommy. Estuvimos allí contigo. Todos juntos. Karen, nuestros niños, yo... Fuimos una gran parte de esa "terrible" vida que estabas viviendo. Así que al rechazar esa vida pasada, nos estas rechazando a nosotros también, a nuestra amistad.

Tom: ¡Eso no es lo que estoy haciendo!

Gaby: ¡Eso si es lo que estas haciendo! Y sabes, casi puedo entenderte. ¡Debe ser extremadamente vigorizante mandarlo todo al carajo!

Tom: Gaby...

Tom: Sólo te pido que seas mi amigo. Que te alegres... por mi. De que al fin haya podido arreglar mi vida y ser feliz.

Gaby: ¿Qué me alegre por ti? (*irónico*) Claro Tommy, claro que me alegro "por ti".

Tom: Eres tan hipócrita a veces...

Gaby: ¿Cómo dices?

Tom: Hipócrita Gaby. Aparentas estar inmune a todo lo que me esta pasando cuando la realidad es que Karen y tu... (*Se detiene.*)

Gaby: ¿Karen y yo, qué?

Tom: Olvídalo...

Gaby: Habla. Anda dime.

Tom: Carajo Gaby, yo te he escuchado mil veces quejándote...

Gaby: Por supuesto. Todos nos quejamos. Eso es lo que los matrimonios que son amigos entre sí, hacen continuamente. Quejarse. Bromeamos sobre nuestra vida sexual o la falta de una... continuamente criticamos a nuestras esposas por todo y maldecimos las malas costumbres de nuestros niños... pero eso no quiere decir que los vamos a abandonar... Los matrimonios pasan por malas etapas a veces... simplemente hay que sobreponerse y continuar luchando.

Tom: ¿Cómo mis padres lo hicieron? ¿Cómo los tuyos? ¡Lucharon por cincuenta años! ¿Eso es lo que tu querías que yo hiciera? ¿Ah? (*Gaby hace un gesto de no saber que contestar, la pregunta lo ha dejado mudo de momento.*) ¿Qué clase de mensaje le envía eso a nuestros hijos? ¿Qué somos impotentes ante la vida? ¿Cometiste un error? Jodete. Tienes que vivir con eso para siempre.

Gaby: No sé.

Tom: ¿Es que acaso no te dan ganas a veces de mandarlo todo al carajo y empezar una nueva vida? ¿Ah? Anda, admítelo.

Gaby: Pues claro que sí. Por supuesto que sí.

Tom: (*Victorioso*) Ya ves...

Gaby: Pero esas ganas van disminuyendo. Si le doy tiempo puedo vencerlas. La gran diferencia entre ser civilizado o no, es que podemos combatir nuestros instintos animales. Si todo el mundo mandara sus vidas al carajo cada vez que les da ganas, el mundo sería un caos continuo.

Tom: Mira Gaby, lo único que te estoy pidiendo es que no te ciegues a la realidad. No hagas lo mismo que yo hice. Me resigné con algo que no me hacia feliz. Y veo en ti, los mismos síntomas que yo tenía... créeme.

Gaby: ¿Por qué me haces esto?

Tom: Porque soy tu amigo. No quiero que despiertes un día, con cincuenta años en las costillas y te encuentres al lado de alguien que no te llena...

Gaby: Es que aun no lo entiendes. Soy yo el que se aferra a Karen. Me aferro a ella... Me da pánico pensar lo solitaria que sería mi vida si no la tuviera a mi lado. No me excita la idea de ser libre... ¡me espanta!

Tom: (*Desistiendo.*) Está bien...

Gaby: Todo cambia tan aprisa Tommy... Nada es para siempre... Perdemos el pelo, la cintura ya no es la misma... y el ánimo, el empuje para quedarte despierto hasta tarde para poder ver un buen programa de televisión, leer un buen libro... ni siquiera para tener sexo. ¿Quieres escandalizarte? Karen tiene menopausia prematura. Así como lo oyes. Mi amante, mi mujer, aquella preciosa jovencita a la que enamoraba en el cine... ahora tiene "hot flashes". Y parece imposible... Nos pasamos la juventud en una interminable euforia, pensando que somos inmortales, invencibles... entonces nos casamos, y nos despertamos un día, nos miramos al espejo y vemos que nos hemos convertido en alguien calvo y gordo y que nuestras esposas tienen arrugas... y nuestros bebitos han crecido y usan tatuajes y pantallas en el ombligo... Y nos preocupamos por su seguridad... y por la nuestra... usamos "seat belts" y guiamos a velocidad moderada... para que nada nos suceda, ni a ellos. Y nos pasamos toda nuestra vida de adultos, quejándonos de que el tiempo haya volado, deseando ser jóvenes de nuevo, libres y sin preocupaciones, porque al fin nos damos cuenta de lo efímero que es todo, y no es justo que hayamos pasado por los mejores años sin darnos cuenta a tiempo de que la vida es corta y se nos acaba a pasos gigantescos... *agigantados.* Y cuando eso pasa... a algunos les da por volver a la inconciencia de la juventud y se convierten en viejos ridículos... a otros le da con destruir la vida que han tenido y cambiarla por una nueva. // y otros aprenden a tocar el piano... Estoy aprendiendo a tocar el piano Tommy...

Tom: Bueno... cada uno hace lo que puede...

Gaby: Nuestra amistad era como un matrimonio Tommy... Los cuatro juntos contra el tiempo, contra la adversidad. Se suponía que envejeceríamos juntos... que viéramos casarse a nuestros hijos y lloraríamos en sus bodas...

Tom: Oye, no es como si me hubiera muerto... todavía podemos hacerlo...

Gaby: (*Mirándolo.*) Pensé que estábamos juntos en el intento, para toda la vida.

Tom: O sea que tenemos que ser infelices juntos... (*Gaby se queda serio.*) Es una broma... (*Gaby se queda serio.*) Mano, todavía podemos hacer todo eso, solo que no con Bárbara... (*Gaby asiente con la cabeza pero con una expresión de saber que no será así.*) Por cierto... ¿cómo esta ella?

Gaby: Bien... creo. A la verdad que no la hemos visto en mucho tiempo. Se suponía que Karen y ella almorzarán juntas hoy.

Tom: ¿Ya les presento a David?

Gaby: ¿Qué David?

Tom: El tipo que sale con ella ahora. (*Gaby se hace el que no es sorpresa pero si lo es*)

Gaby: Ah... si, bueno es que... no hemos tenido...

Tom: No es mala gente. De veras. No tengo nada en su contra. Hay que tener los pantalones bien puestos para haber esperado tanto tiempo por algo que deseas...

Gaby: ¿De que hablas?

Tom: El tipo de veras se enamoró de Bárbara... Estoy seguro de que ella les ha contado...

Gaby: (*Mintiendo*) Eh... si...

Tom: Eso es lo irónico de todo esto. Pudimos habernos separado entonces, hace tantos años... cuando ella me las pegó con él... pero lo superamos... Sin embargo al final de cuentas... están juntos. (*Reflexiona, mira su reloj y termina el trago*) Bueno, es hora de irme, Nancy me esta esperando para ir de compras. Le encanta comprarme cosas. Te llamo la semana que viene, tal vez podamos...

Gaby: La semana que viene tenemos compromiso.

Tom: Ah. Bueno, pues será en otra ocasión. Estoy loco por que conozcan a Nancy. Estoy seguro de que les caerá super bien... cocina de maravillas...

Gaby: Claro... cuando quieras...

Tom: Tal vez podamos salir a cenar los cuatro juntos... ¿te parece? O pasar por la casa de campo, no sabes cuanto hecho de menos estar allí... y a Nancy le va a encantar...

Gaby: Sí... claro...

Tom: Dale mis saludos a Karen, digo si crees que quiera saber de mi...

Gaby: Se los daré...

Tom: Bueno Gaby... adiós (*Le da un abrazo y comienza a salir.*)

Gaby: Adiós Tommy... (*Su sonrisa se va desapareciendo, Tommy se vira antes de salir finalmente y lo mira, Gaby vuelve a sonreírle, ambos se miran realizando*)

que no se volverán a ver. Tommy sale y Gaby pierde la sonrisa y se queda serio, pensativo y se bebe su trago de un cantazo.)

Apagón.

Escena 4

Esta escena transcurre en el dormitorio de Karen y Gaby. Karen está en una bata de dormir. Gaby esta en unos boxers y una camisilla. Ambos están en su respectivo lado de la cama vistiéndola propiamente para acostarse. cada almohada en su sitio las sábanas impecablemente puestas en fin... un ritual.

Karen: ¿Estas seguro de que eso fue lo que dijo?

Gaby: "Cuando ella me las pegó con el" no se puede ser mas claro que eso.

Karen: A lo mejor te lo dijo para desacreditarla...

Gaby: No, no fue así. No había malicia en su tono. Es mas, el asumía que Bárbara nos lo había contado ya.

Karen: ¿Hace diez años?

Gaby: Eso fue lo que me dijo.

Karen: Pero... entonces estaban casi recién casados.

Gaby: Así es.

Karen: Pero... si los veíamos prácticamente todos los días para ese entonces... ¿con qué tiempo?

Gaby: No seas ingenua Karen... cuando alguien quiere ser infiel, busca el tiempo de donde sea...

Karen: Éramos tan felices... todos. *(Lo mira.)*

Gaby: Así es. ¿Qué?

Karen: No estaba pasando nada raro... verdad.

Gaby: Que yo supiera no.

Karen: Me estuvo extraño que hoy Bárbara me contara sobre ese milagroso Príncipe que mágicamente apareció en un caballo blanco a rescatarla... Tan conveniente... ¿Por qué no me lo contó antes? Yo era su confidente... su amiga.

Gaby: Las personas no suelen contarle a nadie cuando tienen un amor furtivo... por eso es que es furtivo...

Karen: Pero me lo pudo haber contado esta tarde.

Gaby: ¿Y arruinar su imagen de mujer traicionada, de víctima, de mártir? No lo creo. Tú la hubieras puesto de vuelta y media...

Karen: Yo sé controlarme. (*ahora furiosa.*) ¡Qué mentirosa!

Gaby: Ves...

Karen: ¿Y que más te dijo, cuando te menciono lo de los cuernos?

Gaby: Mas nada.

Karen: ¿Cómo va a ser? Tiene que haberte contado mas... ¿no le preguntaste detalles?

Gaby: No.

Karen: Tú eres bien pendejo a veces...

Gaby: ¿Y que querías que le preguntara?

Karen: Todo. Detalles. Donde fue, cuando fue, como se entero, que hizo cuando lo supo...

Gaby: No sentí interés en preguntarle... me sentí tan alejado de él, como si ya no me importara...

Karen: (*Consternada.*) ¿De veras?

Gaby: Sentí como poco a poco sus palabras lo hacían disminuirse ante mi vista... como se convertía en alguien que no era afín conmigo... y de momento ~~realice~~ que no lo quería ya de la misma forma, que su amistad no era igual...

medi cuenta
Karen: Ay mi amor...

Gaby: Es cierto. Ya no es igual. Nuestra amistad ya no es la misma. Nos dijimos demasiadas cosas que no se pueden olvidar, cosas que hubiera preferido no saber...

Karen: (*Asiente con la cabeza.*) A mí me sucedió igual con Bárbara.

Gaby: ¿De veras?

Karen: Es como si alguien hubiera borrado toda nuestra historia juntas y no quedara nada... ni el presente.

Gaby: Te entiendo.

Karen: Esta tan resentida... No tenía idea que pensara de mí de esa manera. No creo poder volver a ser su amiga... por lo menos no igual que antes. Ella dice que soy controladora, que todo lo quiero perfecto... ¿Verdad que yo no soy así?

Gaby: Me amparo en la quinta enmienda... (*Karen le da con una almohada.*)

Karen: ¿Y en fin, como quedaron tu y Tommy?

Gaby: Nos despedimos como siempre, diciéndonos que “Nos veremos pronto” y pidiéndome que un día de estos conozcamos a Nancy.

Karen: Eso si que no puedo. No podría resistirlo.

Gaby: No te preocupes. No sucederá. Él sabe que no sucederá.

Karen: ¿Tu crees? (*Gaby asiente con un gesto y ambos sacan un libro de sus mesitas de noche y comienzan a leer.*)

Gaby: (*Deteniendo la lectura.*) Tommy se ve muy bien...

Karen: (*Deteniendo la lectura.*) Bárbara se ve radiante...

Gaby: Debe ser el sexo... todos los días...

Karen: Todos los días... ¡IMPOSIBLE!!! (*Ambos se ríen y vuelven a sus libros.*)
¿Sabes? Tuve un sueño la otra noche...

Gaby: ¿Y?

Karen: Estábamos teniendo sexo... era tan maravilloso, tan erótico, tan simple...
Como antes...

Gaby: Todavía lo es.

Karen: A veces...

Gaby: ¿Cómo que a veces? ¿Qué quieres decir con “a veces”?

Karen: Ay nada Gaby, ese no es el punto.

Gaby: Ah perdona... (*Karen hace gesto de mortificarle su interrupción.*)
De veras, perdona, anda cuéntame lo que soñaste.

Karen: Fue como antes... ¿recuerdas?, cuando siempre estábamos abrazados mientras dormíamos, y sin necesidad de excusas ni de planificación teníamos un sexo delicioso... increíble... pues así. Así fue mi sueño, lo único que en la oscuridad... sentí que no estábamos solos...

Gaby: ¿Qué quieres decir?

Karen: Había otra pareja... mayor que nosotros que estaba muy cerca...

Gaby: ¡Ea rayos, nuestros padres!

Karen: No. No eran nuestros padres. Era otra pareja... estaban sentados contra el espaldar de la cama, a nuestro lado, mirándonos... analizándonos... comentando sobre lo que hacíamos y discutiendo entre ellos...

Gaby: ¿No serían Tommy y Bárbara disfrazados? ¡A lo mejor querían una orgía!

Karen: Suspende... No, no eran Tommy y Bárbara. Éramos nosotros.

Gaby: Karen... ¿tu te bebiste algo esta tarde mi amor?

Karen: Éramos nosotros. Dos versiones de nosotros. Una versión joven, en nuestros veinte... y la otra versión adultos... como ahora. Los cuatro en la misma cama, a la misma vez...

Gaby: Vodka con china... estoy seguro... (*Y regresa a leer su libro sin darle importancia.*)

Karen: ¿No me vas a escuchar? ¿No piensas comentarme algo inteligente?

Gaby: Karen, yo no soy Sigmond Freud... no puedo ponerme ahora a interpretar tus fantasías sexuales...

Karen: No son fantasías. Mira... esta bien, no digas nada.

Gaby: ¿Pero que quieres que te diga? Si, me parece muy interesante... Dos versiones de nosotros mismos coexistiendo juntas... es muy interesante...

Karen: Mira, olvídale. (*Tira su libro y se acuesta.*)

Gaby: Anda Karen, no te pongas así... (*Deja su libro y la atiende.*)

Karen: No se porque no puedes hablar cuando se trata de nosotros. Si el tema es Tommy o Bárbara o cualquier otra persona, Dios sabe que tienes bastante que vomitar... Pero cuando se trata de nuestra vida intima, te quedas mudo... Trato de confiarte este sueño que he tenido, esta revelación... ¿y que haces? Sigues leyendo como si no importara. ¿Es que no tienes nada que decir?

Gaby: Claro...

Karen: Pues dilo, anda habla.

Gaby: Es... obvio... entiendo... que tu sueño tiene que ver con lo que le sucede a las parejas...

Karen: ¿Qué?

Gaby: Pienso que... es inevitable... la evolución...

Karen: ¿Inevitable?

Gaby: (*Considerándolo.*) Sí... pienso que lo es...

Karen: ¿Y qué es?

Gaby: ¿El que?

Karen: La evolución. Defínela.

Gaby. Quieres que yo...

Karen: ¡Sí carajo! ¡ Habla ! ¡Háblame Gaby, háblame... a mí! Necesito que me hables, que me atiendas...

Gaby: ¡Está bien! Está bien... no te alteres... la evolución es... cuando las cosas del diario vivir... pues pesan mas que todo lo demás... y ahí llega un cierto abandono...

Karen: Abandono... ¡eso! ¿ Y porque Gaby? ¿Por qué se llega a ese abandono? ¿Por qué dices que es inevitable?

Gaby: Pienso que... pues... el tener niños, una hipoteca que pagar... cuentas y más cuentas que llegan en el correo... el día 30 sin dinero suficiente... hay que preparar la comida... hacer compra... el dentista... los estudios... la vida...

Karen: (*Perdida.*) ¿ Y donde me quedé yo Gaby? ¿Dónde nos quedamos tu y yo... aquellos jóvenes enamorados... ¿Es que nos ha tragado esa evolución?

Gaby: *(Tratando de animarla.)* Ay mi amor claro que no. Estamos aquí, juntos. Amándonos como entonces. Nada está perdido... tu verás... *(Hay duda en sus palabras)* estaremos juntos para siempre... *(Ahora le toma la mano. Ambos tienen cara de espanto, de terror ante el futuro que les espera. Silencio. Entonces de una manera automática comienzan su antiguo juego de hacer el amor... pero sin mover un dedo...)*

Gaby: Uh, oh! ¿Sabes que hora es?

Karen: ¿Qué hora es?

Gaby: La hora de asustarte...

Karen: ¡Oh no! No puede ser... por favor no lo hagas ...

Gaby: Tengo que hacerlo, es la hora.

Karen: No Gaby... por favor...

Gaby: Lo siento... pero llega el momento en que un hombre debe hacer lo que tiene que hacer...

Karen: Ay no... Ay no... no me asustes...

Gaby: Ya mismo... en cualquier segundo...

Karen: Ay Dios... ¿y ahora quien podrá ayudarme?

Gaby: ¡ El chapulín colorado! ¡ Booo!

(En vez de un grito Karen emite un gemido. Ambos se abrazan mirando al frente como si vieran un futuro cercano y desastroso.)

FIN

July 2001

Sun	Mon	Tue	Wed	Thu	Fri	Sat
1	2	3	4	5	6	7
8	9 _____ _____ _____ _____	10	11 Possible Angela	12	13 Nacha	14
15	16	17 Jimmy no esta	18 _____	19 _____ Angela, no esta Nacha	20 Angela no esta	21
22	23 Nacha Jimmy	24	25 11:00am 11:00am	26 Nacha 11:00am 11:00am	27 _____ Jimmy no esta Angela no esta	28 2-5 Enayo
29	30 Comienzo Vesta matrimonio	31				

710/1900 SF PG 008/012
 710/1900 SF PG 008/012
 710/1900 SF PG 008/012

August 2001

Sun	Mon	Tue	Wed	Thu	Fri	Sat
	30 Esc 4-1 Esc 3-II	31	1	2	3 Bijar en- sajo	4 2-5
5	6	7	8	9	10	11 2-5
12 1:30 4:00	13	14	15	16	17 Atrevo 8:30	18 8:30
19 3:00 pm	20	21	22	23	24 8:30	25 8:30
26 3:00	27	28	29	30	31 8:30	

770/600 BR NY TC:TT 00/47/9 22
 57/07/00
 07/07/00

September 2001

Sun	Mon	Tue	Wed	Thu	Fri	Sat
						1 8:30
2 3:00	3	4	5	6	7	8 fence 8:30
9 fence 3:00?	10	11	12	13	14	15
16	██████████ ██████████ ██████████	18	19	20	21	22
23	24 ██████████	25	26	27	28 ██████████ ██████████	29
30 ██████████						

MATRIMONIO ENTRE CUATRO

Producciones Candilejas

vista aérea -no escala

Diseño: Félix J. Torres

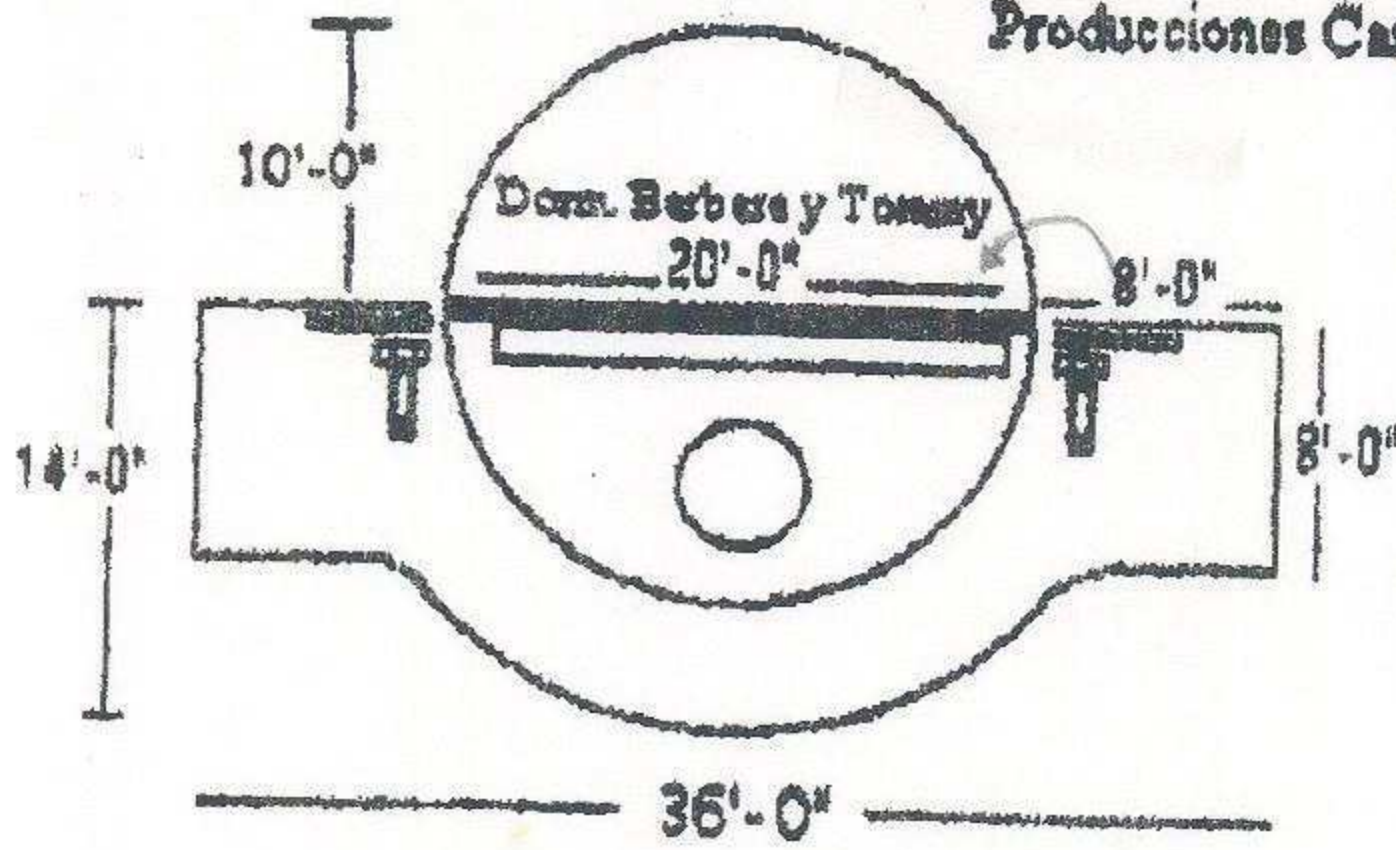

ACTO I

ESC. 1

cocina

Gabriel y Karen

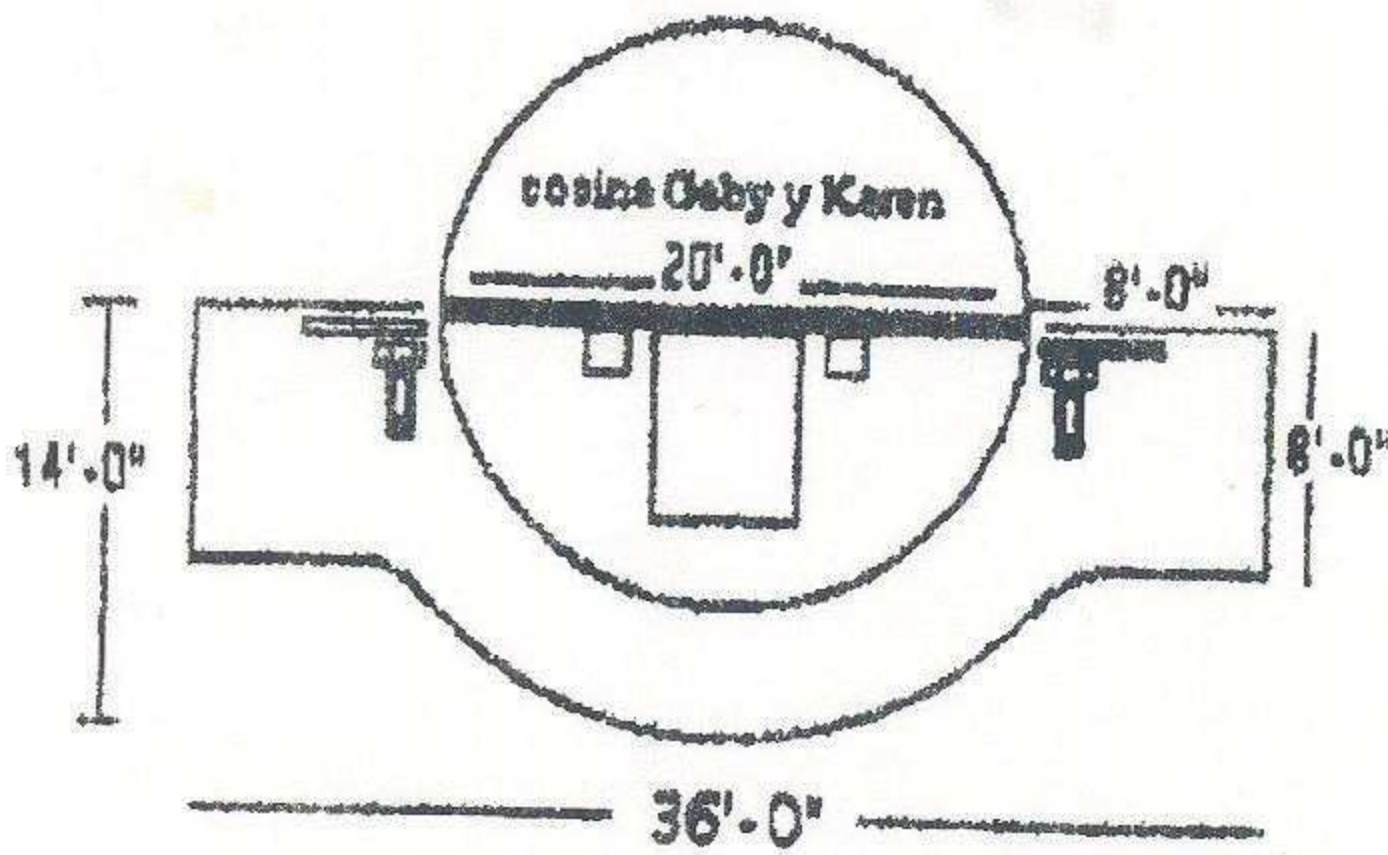

ACTO I

ESC. 2

dormitorio

Barbara y Tommy

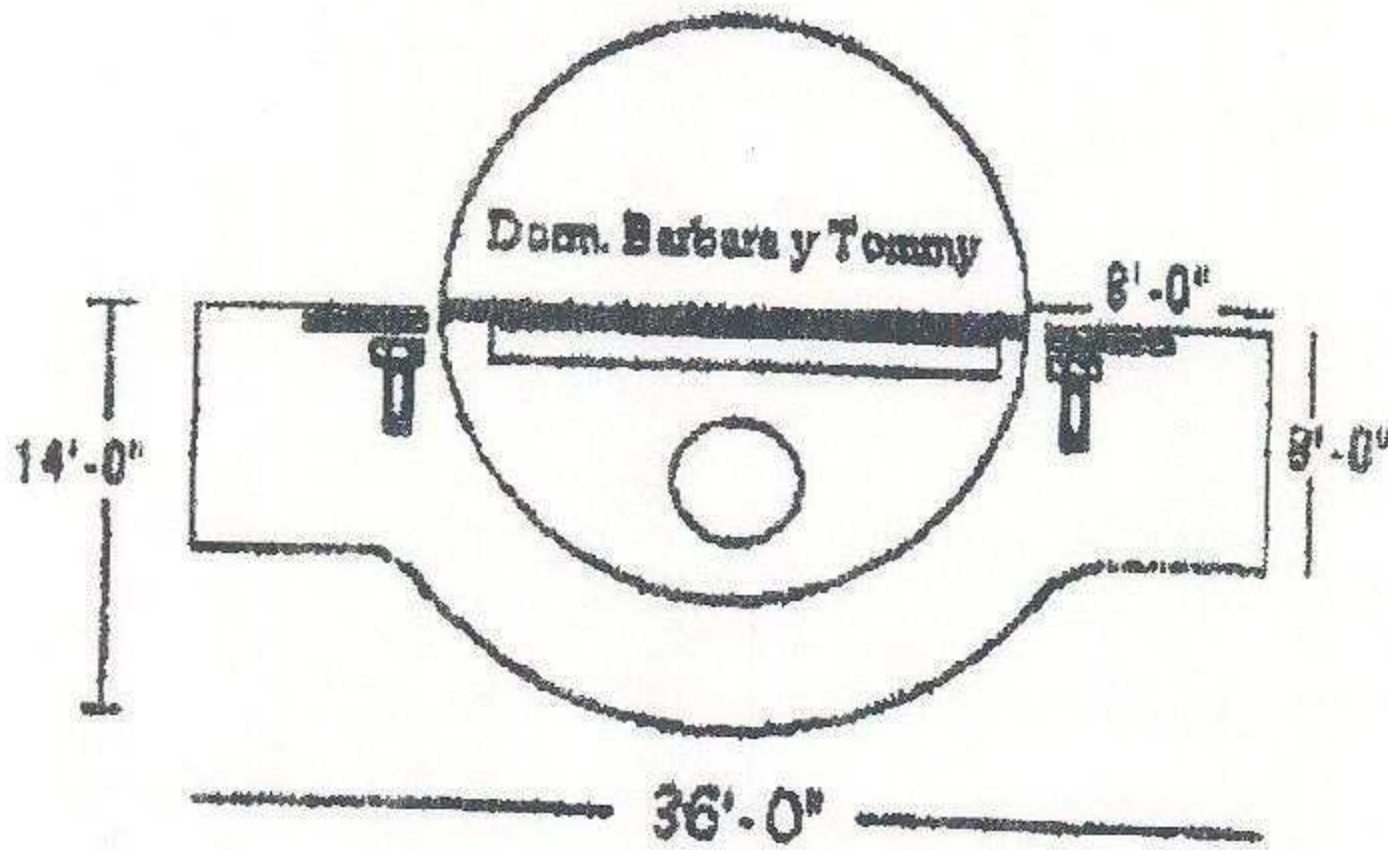

ACTO I

ESC. 3

comedercito

Karen y Gaby

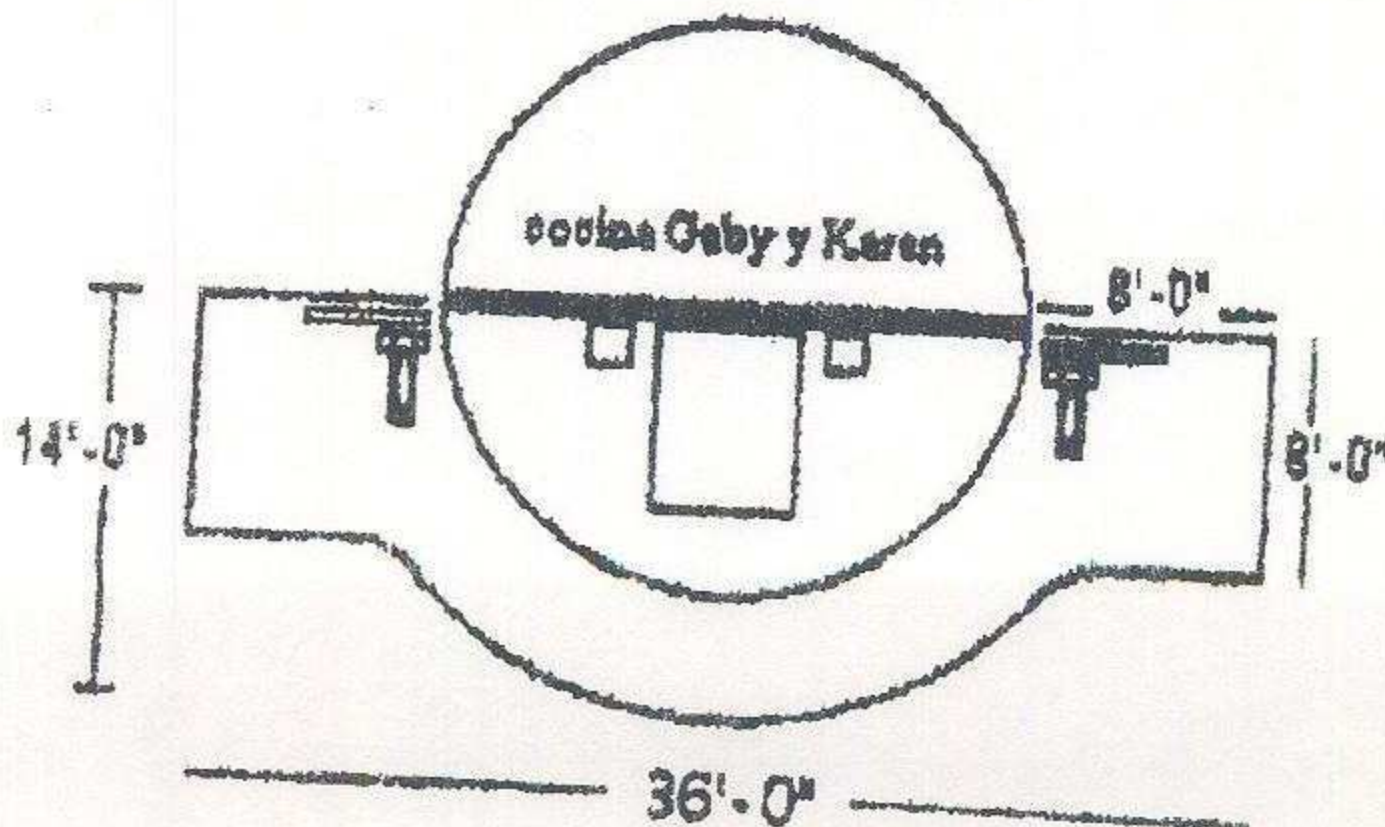

ACTO I

ESC. 4

dormitorio

Barbara y Tommy

MATRIMONIO ENTRE CUATRO

Producciones Candilajas

vista aérea -no escala

Diseño: Félix J. Torres

Nota: En el intermedio se cambia al espaldas de la cama, cortinas de fondo y accesorios del cuarto de Barbara y Tommy, convirtiéndose en el dormitorio de Karen y Gaby.

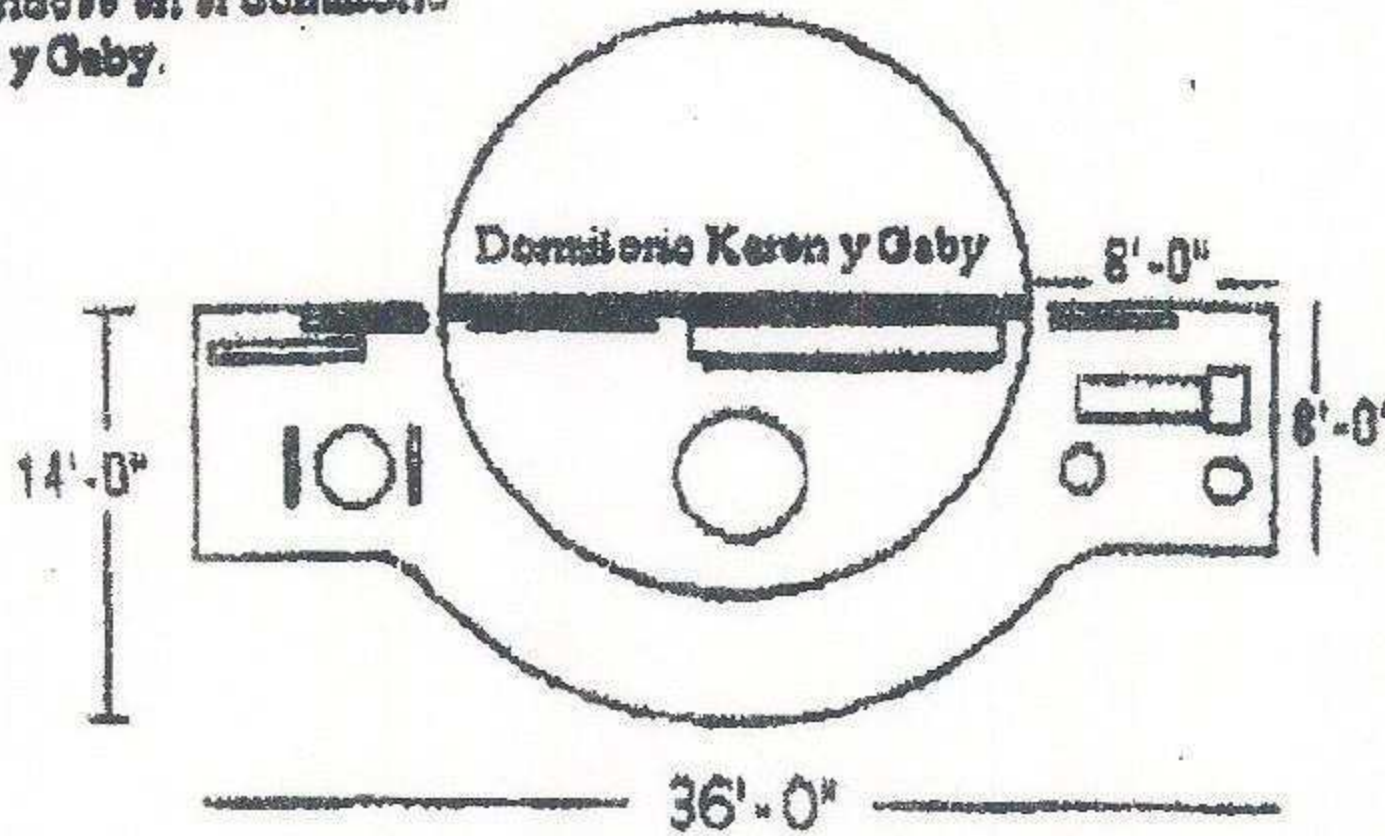

ACTO II
ESC. 1
cocina
casa campo Gaby
doce años antes

nota: gabinetes
cambiados, ventana
insertada en lado
izquierdo,
mesa revestida

Nota: En el intermedio se cambian los rampamientos para entradas y salidas y se colocan los elementos para las escenas 2 y 3 del Acto II.

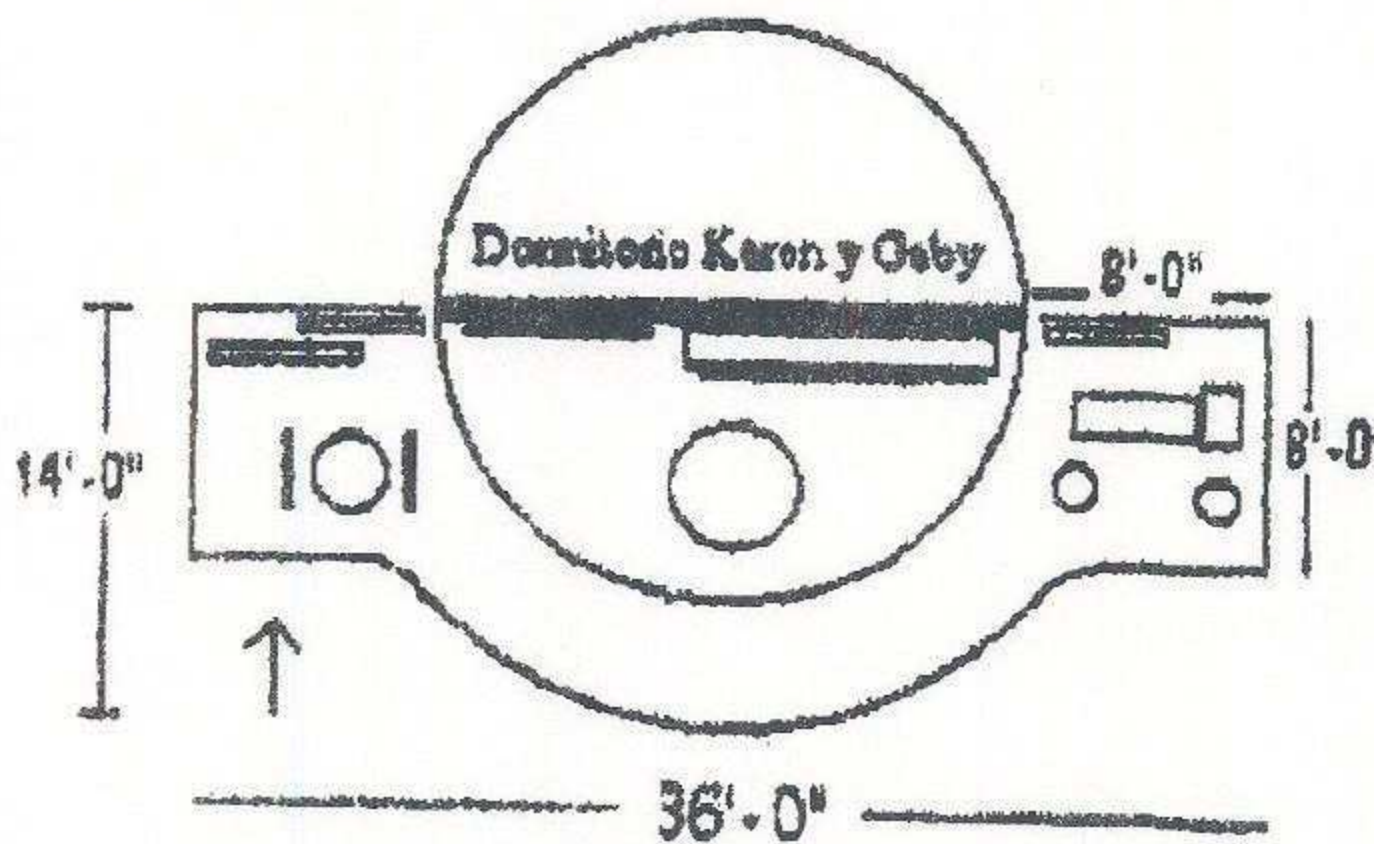

ACTO II
ESC. 2
Patio exterior.
lado izq.
mesita de acero y
dos sillas
bast. con
entrredaderas

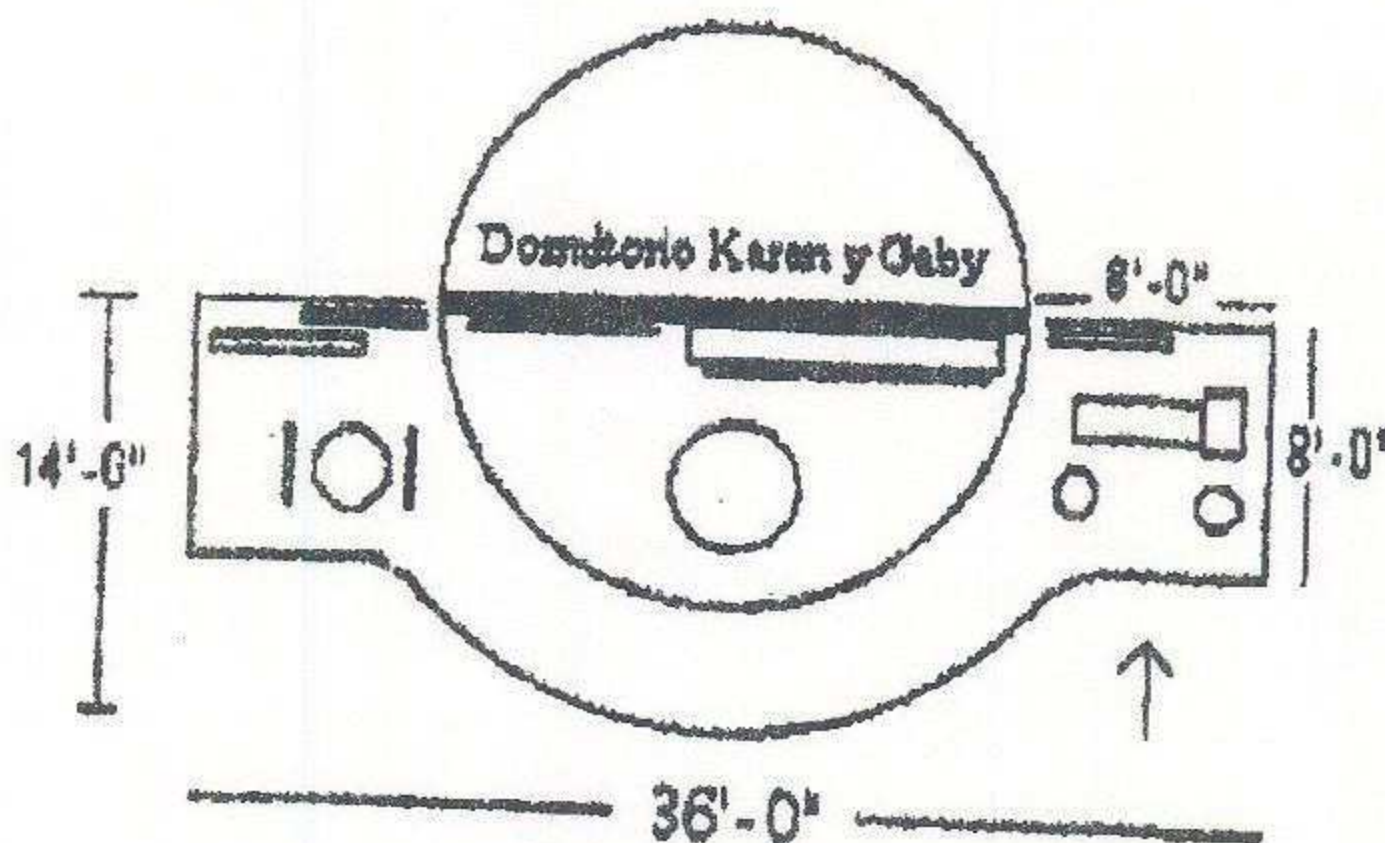

ACTO II
ESC. 3
counter del bar
dos butacas

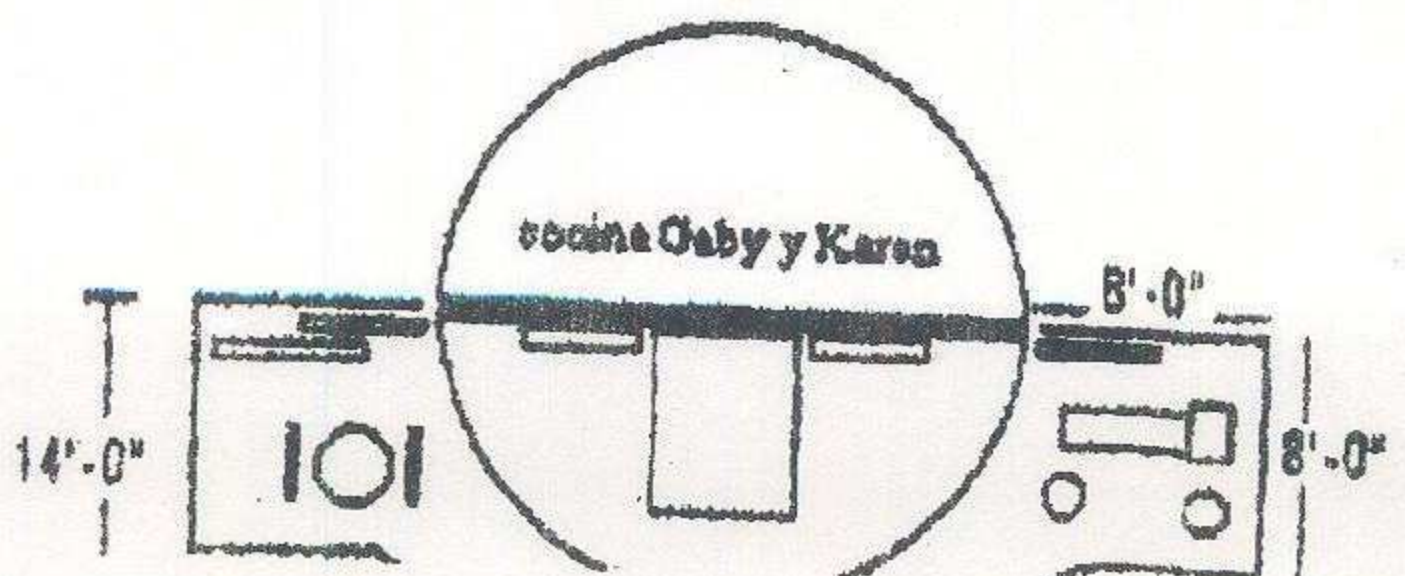

ACTO II
ESC. 4
dormitorio

SEMINARIO MULTIDISCIPLINARI
JOSE EMILIO GONZALEZ
FACULTAD DE HUMANIDADES
UNIVERSIDAD DE PUERTO RICO
RECINTO DE RIO PIEDRAS